

**SUUNTO EON CORE**  
GEBRUIKERSHANDLEIDING

1. Veiligheid.....	4
2. Beginnen.....	7
2.1. Standen en weergaven display.....	7
2.2. Pictogrammen.....	7
2.3. Configuratie.....	8
2.4. Compatibiliteit van het product.....	9
2.5. Voordat u gaat duiken.....	9
3. Functies.....	10
3.1. Alarmen, waarschuwingen en meldingen.....	10
3.2. Algoritmevergrendeling.....	12
3.3. Opstijgsnelheid.....	12
3.4. Batterij.....	13
3.5. Klok met kalender.....	13
3.6. Kompas.....	14
3.6.1. Kompas kalibreren.....	14
3.6.2. Declinatie instellen.....	15
3.6.3. Instellen van de koersvergrendeling.....	15
3.7. Duikmodi aanpassen met DM5.....	16
3.8. Decompressieduiken.....	18
3.8.1. Laatste stopdiepte.....	20
3.9. Displayhelderheid.....	20
3.10. Duikgeschiedenis.....	20
3.11. Informatie apparaat.....	21
3.12. Duikmodi.....	21
3.13. Duikplanner.....	21
3.14. Kantelbaar display.....	22
3.15. Gasverbruik.....	23
3.16. Gastijd.....	23
3.17. Gasmengsels.....	24
3.18. Taal en eenheden.....	25
3.19. Logboek.....	25
3.20. Movescount mobiele app.....	25
3.21. Multigasduiken.....	26
3.21.1. Gassen aanpassen tijdens een duik.....	27
3.21.2. Isobaric counterdiffusion (Isobaric counterdiffusion) (ICD).....	27
3.22. Persoonlijke en hoogte aanpassingen.....	28
3.23. Zuurstofberekeningen.....	29
3.24. Duiken met rebreather.....	29
3.24.1. Closed circuit-gassen.....	30
3.24.2. Open circuit-gassen.....	30

3.24.3. Instelpunten.....	30
3.24.4. Bailouts.....	31
3.25. Veiligheidsstops en dieptestops.....	32
3.26. opslagfrequentie.....	32
3.27. Stand-by en diepe slaapstand.....	32
3.28. Oppervlaktetijd en vliegverbod.....	33
3.29. Suunto DM5 en Movescount.....	33
3.29.1. Synchroniseren van logboeken en instellingen.....	34
3.29.2. Firmware bijwerken.....	34
3.30. Suunto Fused RGBM.....	34
3.30.1. Veiligheid voor de duiker.....	35
3.30.2. Duiken op hoogte.....	35
3.30.3. Zuurstofblootstelling.....	36
3.31. Flesdruk.....	36
3.32. Timer.....	37
3.33. Watercontacten.....	38
4. Verzorging en ondersteuning.....	39
4.1. Richtlijnen voor gebruik.....	39
4.2. Installeren krasbescherming.....	39
4.3. Band wisselen naar een koord.....	40
4.4. Batterij opladen.....	40
4.5. Ondersteuning.....	41
4.6. Weggooien en recyclen.....	41
5. Referentie.....	42
5.1. Technische specificaties.....	42
5.2. Naleving.....	44
5.2.1. EU-radorichtlijn.....	44
5.2.2. EU Persoonlijke beschermingsmiddelen .....	44
5.2.3. EU-dieptemeternorm.....	45
5.2.4. FCC naleving.....	45
5.2.5. IC.....	45
5.3. Handelsmerk.....	45
5.4. Patentverklaring.....	45
5.5. Wereldwijde beperkte garantie.....	45
5.6. Copyright.....	47
5.7. Duikterminologie.....	47

# 1. Veiligheid

## Soorten veiligheidsmaatregelen

 **WAARSCHUWING:** - wordt gebruikt in samenhang met een procedure of situatie die kan leiden tot ernstig of dodelijk letsel.

 **LET OP:** - wordt gebruikt in samenhang met een procedure of situatie die kan leiden tot schade aan het product.

 **OPMERKING:** - wordt gebruikt om belangrijke informatie te benadrukken.

 **TIP:** - wordt gebruikt voor extra tips over het benutten van de eigenschappen en functies van het apparaat.

## Voordat u gaat duiken

Moet u ervoor zorgen dat u het gebruik, de displays en de beperkingen van uw duikinstrumenten volledig begrijpt. Mocht u vragen hebben over deze handleiding of duikcomputer, neem dan contact op met uw Suunto-dealer voordat u gaat duiken. Onthoud altijd dat U VERANTWOORDELIJK BENT VOOR UW EIGEN VEILIGHEID!

Deze duikcomputer is uitsluitend bedoeld voor gebruik met perslucht.

## Veiligheidsmaatregelen

 **WAARSCHUWING:** EEN DUIKCOMPUTER MAG ALLEEN DOOR GETRAINDE DUIKERS WORDEN GEBRUIKT! Onvoldoende training voor elk soort duiken, inclusief freediving, kan ertoe leiden dat een duiker fouten maakt, waaronder het onjuist gebruik van gasmengels of onjuiste decompressie, wat kan leiden tot ernstig of dodelijk letsel.

 **WAARSCHUWING:** Lees altijd de gedrukte snelle handleiding en de online gebruikershandleiding voor uw duikcomputer. Het niet lezen van deze informatie kan leiden tot onjuist gebruik, ernstig letsel of de dood.

 **WAARSCHUWING:** BIJ ELK DUIKPROFIEL BESTAAT ALTIJD KANS OP DECOMPRESSIEZIEKTE, ZELFS BIJ HET VOLGEN VAN EEN DUIKPLAN DAT IS BEREKEND DOOR EEN DUIKCOMPUTER OF MET BEHULP VAN DUIKTABELLEN. GEEN ENKELE PROCEDURE, DUIKCOMPUTER OF DUIKTABEL NEEMT DE KANS OP DECOMPRESSIEZIEKTE (DCS) OF ZUURSTOFVERGIFTIGING VOLLEDIG WEG! De fysiologische toestand van een persoon kan van dag tot dag verschillen. De duikcomputer kan niet met al deze variaties rekening houden. Om het risico op DCS te verminderen, wordt het daarom ten zeerste aangeraden de blootstellinglimieten die op uw instrument worden aangegeven, niet te overschrijden. Als extra voorzorg dient u voordat u gaat duiken een arts te raadplegen over uw fysieke gesteldheid.

 **WAARSCHUWING:** Indien u een pacemaker hebt, raden wij u aan om niet te gaan duiken. Duiken creëert fysieke belasting op het lichaam wat ongeschikt kan zijn voor pacemakers.

**⚠ WAARSCHUWING:** Indien u een pacemaker hebt, moet u een dokter raadplegen voordat u dit apparaat gaat gebruiken. De inductieve frequentie die wordt gebruikt door het apparaat kan de functie van pacemakers verstoren.

**⚠ WAARSCHUWING:** Allergische reactie of huidirritaties kunnen optreden als het product in aanraking komt met de huid, zelfs al voldoen onze producten aan de normen binnen onze bedrijfstak. In een dergelijk geval dient u het gebruik direct te beëindigen en een dokter te raadplegen.

**⚠ WAARSCHUWING:** Niet voor professioneel gebruik! Suunto-duikcomputers zijn alleen bedoeld voor recreatief gebruik. Door de eisen die gesteld worden aan commerciële of professionele duiken, kan de duiker worden blootgesteld aan diepten en omstandigheden die een verhoogd risico op decompressieziekte (DCS) met zich mee brengen. Daarom wijst Suunto er uitdrukkelijk op dat het apparaat niet bestemd is voor commerciële of professionele duikactiviteiten.

**⚠ WAARSCHUWING:** GEBRUIK RESERVE-INSTRUMENTEN! Zorg bij het duiken met een duikcomputer dat u altijd beschikt over decompressietabellen en reserve-instrumenten, waaronder een dieptemeter, een onderwatermeter voor uw flesdruk en een timer of horloge.

**⚠ WAARSCHUWING:** Om veiligheidsredenen dient u nooit alleen te gaan duiken. Duik altijd met een aangewezen buddy. U moet na een duik tevens gedurende langere tijd bij anderen blijven aangezien het begin van DCS mogelijk wordt vertraagd of ingezet door activiteiten aan het oppervlak.

**⚠ WAARSCHUWING:** VOER VOORAFGAANDE CONTROLES UIT! Controleer voordat u gaat duiken altijd dat uw duikcomputer goed functioneert en juist is ingesteld. Controleer of het display werkt, het batterijniveau in orde is, etc.

**⚠ WAARSCHUWING:** Controleer uw duikcomputer regelmatig tijdens een duik. Als u denkt of tot de conclusie komt dat er problemen zijn met een of meerdere computerfuncties, moet u de duik onmiddellijk afbreken en op veilige wijze terugkeren naar de oppervlakte. Bel Suunto Customer Support en stuur uw computer terug naar een erkend Suunto Service Center voor inspectie.

**⚠ WAARSCHUWING:** DE DUIKCOMPUTER MAG NOOIT DOOR TWEE GEBRUIKERS WORDEN GEDEELD OF UITGEWISSELD TIJDENS HET ACTIEVE GEBRUIK ERVAN! De getoonde gegevens zijn niet van toepassing op iemand die het apparaat niet heeft gedragen tijdens een duik of een serie herhalingsduiken. De duikprofielen van het apparaat moeten overeenkomen met die van de gebruiker. Als de duikcomputer tijdens een duik aan de oppervlakte blijft, zullen de gegevens bij latere duiken onjuist zijn. Een duikcomputer kan nooit rekening houden met duiken die zijn uitgevoerd zonder de computer. Daarom kunnen alle duikactiviteiten tot vier dagen voor het aanvankelijke gebruik van de computer leiden tot onjuiste informatie en dit moet worden vermeden.

**⚠ WAARSCHUWING:** *STEL GEEN ENKEL ONDERDEEL VAN DE DUIKCOMPUTER BLOOT AAN GASMENGSELS DIE MEER DAN 40% ZUURSTOF BEVATTEN! Verrijkte lucht met een hoger zuurstofgehalte zorgt voor brand- of explosiegevaar met mogelijk ernstig of dodelijk letsel tot gevolg.*

**⚠ WAARSCHUWING:** *DUIK NIET MET EEN GAS ALS U DE FLESINHOUD NIET PERSOONLIJK HEBT GECONTROLEERD EN DE GEANALYSEERDE WAARDE NIET ZELF IN DE DUIKCOMPUTER HEBT INGEVOERD! Het niet controleren van de cilinderinhoud en eventueel niet invoeren van de juiste gaswaarden in uw duikcomputer, zal leiden tot onjuiste informatie voor uw duikplan.*

**⚠ WAARSCHUWING:** *Gebruik van duikplannersoftware, zoals met de Suunto DM5, kan nooit een vervanging zijn voor de juiste duiktraining. Duiken met gasmengsels brengt gevaren met zich mee waarmee duikers die duiken met lucht, niet bekend zijn. Duikers die duiken met Trimix, Triox, Heliox en Nitrox of al deze mengsels, moeten een gespecialiseerde training hebben gevolgd voor het type duik dat ze uitvoeren.*

**⚠ WAARSCHUWING:** *Gebruik de Suunto-USB-kabel nooit in een ruimte waar ontvlambare gassen aanwezig zijn. Dit kan ontploffingsgevaar met zich meebrengen.*

**⚠ WAARSCHUWING:** *Probeer nooit een Suunto USB-kabel uit elkaar te halen of te wijzigen. Dit kan elektrische schokken of brandgevaar met zich meebrengen.*

**⚠ WAARSCHUWING:** *Gebruik de Suunto USB-kabel niet indien de kabel of onderdelen ervan beschadigd zijn.*

**⚠ LET OP:** *Zorg ervoor dat de aansluiting van de USB-kabel NIET een geleidend oppervlak aanraakt. Hierdoor kan de kabel kortsluiten en daardoor onbruikbaar worden.*

## Noodopstijgingen

In het onwaarschijnlijke geval dat er een computerstoring optreedt tijdens een duik, moet u de noodprocedures opvolgen die u hebt geleerd tijdens uw duikopleiding en onmiddellijk en veilig opstijgen.

## 2. Beginnen

### 2.1. Standen en weergaven display

Suunto EON Core heeft twee hoofdweergaven in oppervlakte- en duikstanden: tijd/geen-deco (nultijd) en kompas. Wijzig de hoofdweergave met de middelste knop.



Het veld rechtsonder toont verschillende informatie, waaronder max. diepte, tankdruk en timer, en tijdens het duiken ook geen-decotijd en stops. U kunt veranderen wat weergegeven wordt door op de onderste knop te drukken.

 **OPMERKING:** De hoofdweergaven kunnen worden aangepast. Zie 3.7. Duikmodi aanpassen met DM5 (Aanpassen).

Suunto EON Core wisselt automatisch tussen de oppervlakte- en duikstand. Als u zich meer dan 1,2 m (4 ft) onder het waterniveau bevindt, zal de duikstand worden geactiveerd.

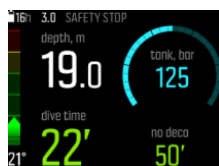

De volgende afbeelding toont de Suunto EON Core als het scherm flesdruk in gebruik is:





- Huidige diepte is 19,0 m
- Duiktijd is 22 minuten
- Overgebleven flesdruk is 125 bar
- Nultijdlimiet (geen-decompressietijd) is 50 minuten
- Volgende veiligheidsstop is op 3,0 meter.
- 16 duikuren over voordat het apparaat opnieuw opgeladen moet worden

### 2.2. Pictogrammen

Suunto EON Core gebruikt de volgende pictogrammen:

	Vliegverbod
	Oppervlaktetijd (intervaltijd)
	Batterijstatus (voor apparaat: laden, OK, laag; voor tank-POD: OK, laag)

 16h	Batterijniveau: getal geeft resterende duiktijd aan voordat het apparaat opnieuw opgeladen moet worden
	Informatie fles-/gasdruk

## 2.3. Configuratie

Om het beste uit uw Suunto EON Core te halen, neemt u het best even de tijd om functies en displays aan te passen aan uw persoonlijke voorkeuren. Wees er absoluut zeker van dat u alles weet over uw computer wat er te weten is en zorg dat deze is geconfigureerd zoals u dat wilt, voordat u ermee het water in gaat.

Beginnen

1. Start het apparaat op door het aan een pc/Mac aan te sluiten met de USB-kabel (of USB-voeding als deze beschikbaar is).

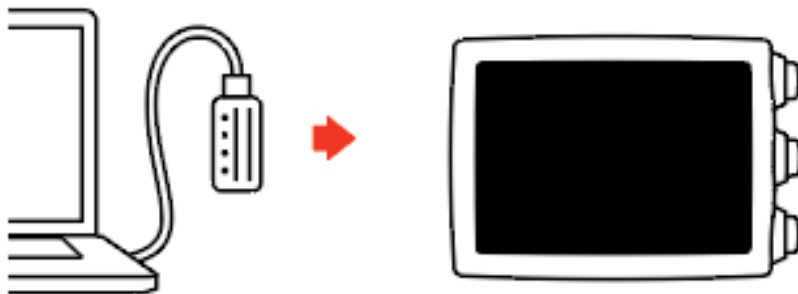

2. Volg de opstartwizard om het apparaat te configureren. Als u daarmee klaar bent, gaat uw toestel terug naar oppervlaktestand.



3. Laad het apparaat eerst volledig op vóór uw eerste duik.

De opstartwizard leidt u door:

- Taal
- Eenheden
- Tijdweergave (12u/24u)
- Datumweergave (dd.mm / mm.dd)
- Verbinden met de DM5 (optioneel)



## 2.4. Compatibiliteit van het product

Suunto EON Core kan samen met de Suunto Tank-POD worden gebruikt voor draadloze overdracht van de flesdruk naar de duikcomputer. Er kunnen een of meerdere Tank-POD's worden gekoppeld aan de duikcomputer voor multigasduiken.

Deze duikcomputer kan ook via Bluetooth gekoppeld worden met de Suunto Movescount-app. Met de app kunt u apparaatinstellingen wijzigen en duiklogboeken overdragen naar Suunto Movescount.

U kunt deze duikcomputer ook aansluiten op een pc of Mac met de meegeleverde USB-kabel en Suunto DM5 gebruiken om de apparaatinstellingen te wijzigen, duiken te plannen en de software van de duikcomputer bij te werken.

Met de optionele koordadapterkit voor de Suunto EON Core kunt u de standaard polsband indien gewenst vervangen door een koord (bungee).

Gebruik deze duikcomputer niet met niet-geautoriseerde accessoires en probeer geen draadloze verbinding te maken met mobiele apps of apparatuur die niet zijn geautoriseerd of officieel worden ondersteund door Suunto.

## 2.5. Voordat u gaat duiken

moet u ervoor zorgen dat u het gebruik, de displays en de beperkingen van uw duikinstrumenten volledig begrijpt. Mocht u vragen hebben over deze handleiding of duikcomputer, neem dan contact op met uw Suunto-dealer voordat u gaat duiken. Onthoud altijd dat U VERANTWOORDELIJK BENT VOOR UW EIGEN VEILIGHEID!

Deze duikcomputer is uitsluitend bedoeld voor gebruik met perslucht. Niet gebruiken voor andere soorten duiken. De persluchttoevoer moet voldoen aan vereisten van de EU-norm EN 12021:2014.

Voor uw duikreis raden wij u aan om uw duikcomputer nauwkeurig te controleren, om zeker te stellen dat alles juist functioneert.

Op de duikplek, voordat u het water ingaat, dient u de handmatige controles uit te voeren.

Wat betreft de duikcomputer, moet u ervoor zorgen dat:

1. Suunto EON Core de juiste modus aanstaat en het display naar verwachting werkt;
2. de hoogte-instelling juist is;
3. de persoonlijke instellingen correct zijn;
4. de dieptestops juist zijn ingesteld;
5. de eenheden op het systeem juist zijn;
6. het kompas gekalibreerd is; ook de geluidssignalen van de duikcomputer werken. Om dit na te gaan start u de kalibratie handmatig - na succesvolle kalibratie dient u een geluid te horen;
7. de batterij volledig is opgeladen;
8. alle primaire en back-upmeters voor tijd, druk en diepte, zowel digitaal als mechanisch, correcte, consistente metingen tonen;
9. als Suunto Tank-POD's in gebruik zijn, de aansluitingen werken en de gaselecties correct zijn.



## 3. Functies

### 3.1. Alarmen, waarschuwingen en meldingen

Suunto EON Core heeft alarmen, waarschuwingen en meldingen met kleurencode. Deze worden duidelijk op de display getoond met een hoorbaar alarm (als het geluid is ingeschakeld). Alarmen worden altijd rood weergegeven. Waarschuwingen kunnen rood of geel zijn. Meldingen zijn altijd geel.

Als een alarm, waarschuwing of melding plaatsvindt, zal een bericht worden weergegeven als een pop-up. De pop-upberichten kunnen worden bevestigd door elke willekeurige knop in te drukken. De informatie waar aandacht voor gevraagd wordt, zal op het onderste deel van het scherm blijven om doorheen te bladeren, tot de situatie weer normaal is.

Alarmen zijn kritieke gebeurtenissen waar altijd onmiddellijke actie op ondernomen moet worden. Als de alarmsituatie weer normaal is, zal het alarm automatisch stoppen.

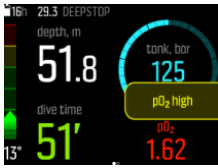
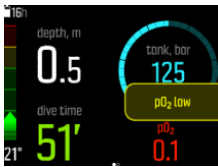
Alarm	Uitleg
	Opstijgsnelheid is hoger dan de veilige snelheid van 10 m (33 ft) per minuut gedurende vijf of meer seconden.
	Decompressieplafond is doorbroken met meer dan 0,6 m (2 ft) tijdens een decompressieduik. Ga direct omlaag naar onder de plafonddiepte en ga daarna door met normale opstijging.
	Partiële zuurstofdruk is hoger dan het veilige niveau (>1,6). Ga direct omhoog of schakel over op een gas met een lager zuurstofpercentage.
	Partiële zuurstofdruk is lager dan het veilige niveau (<0,18). Ga direct omlaag of schakel over op een gas met een hoger zuurstofpercentage.

Waarschuwingen brengen gebeurtenissen onder de aandacht die invloed hebben op uw gezondheid en veiligheid als u geen actie onderneemt. Bevestig de waarschuwing door te drukken op een willekeurige knop.

Waarschuwing	Uitleg
<b>CNS100%</b>	Vergiftigingsniveau centraal zenuwstelsel op 100% limiet

Waarschuwing	Uitleg
<b>OTU300</b>	Aanbevolen dagelijkse limiet voor zuurstoftolerantie-eenheden bereikt
<b>Diepte</b>	Diepte heeft uw diepte-alarmlimiet overschreden
<b>Duiktijd</b>	Duiktijd heeft uw duiktijdlimiet overschreden
<b>Verdunnend gas hoge PO2</b>	De partiële zuurstofdruk van het verdunnende gas (menggass, diluent) overschrijdt het veilige niveau (>1,6); geen direct gevaar tenzij een verdunnend gas wordt gebruikt, bijv. voor noodprocedure
<b>Verdunnend gas lage PO2</b>	De partiële zuurstofdruk van het verdunnende gas (menggass, diluent) is onder het veilige niveau (<0,18); geen direct gevaar tenzij een verdunnend gas wordt gebruikt, bijv. voor noodprocedure
<b>Gastijd</b>	Gastijd overschrijdt alarmlimiet van gastijd of de flesdruk is lager dan 35 bar (~510psi), wat betekent dat de gastijd nul is.
<b>Veiligheidsstop doorbroken</b>	Plafond veiligheidsstop doorbroken met meer dan 0,6 m (2 ft)
<b>Flesdruk</b>	Flesdruk is lager dan uw alarmlimiet voor flesdruk. Naast het instelbare gastijdalarm geeft uw duikcomputer ook een alarm weer wanneer een druk van 75 bar en 50 bar is bereikt. De flesdruk verschijnt op het display en wordt geel na 75 bar en rood na 50 bar.

Meldingen worden gegeven voor gebeurtenissen waar preventieve acties voor nodig zijn. Bevestig de melding door te drukken op een willekeurige knop.

Melding	Uitleg
<b>CNS80%</b>	Vergiftigingsniveau centraal zenuwstelsel op 80% limiet
<b>OTU250</b>	Circa 80% van de aanbevolen dagelijkse limiet voor zuurstoftolerantie-eenheden (OTU) bereikt
<b>Gas wisselen</b>	Bij het opstijgen tijdens een duik waar meerdere gassen worden gebruikt, is het veilig om naar het volgende beschikbare gas te schakelen voor een optimaal decompressieprofiel
<b>Batterij bijna leeg</b>	Circa drie uur duiktijd is nog beschikbaar
<b>Opladen is nodig</b>	Circa twee uur batterijduur is nog beschikbaar, opladen is nodig vóór de volgende duik

Melding	Uitleg
<b>Instelpunt overgeschakeld</b>	Instelpunt automatisch overgeschakeld tijdens rebreatherduik. Zie 3.24.3. <i>Instelpunten</i>
<b>Batterij Tank-POD bijna leeg</b>	Batterij van de Tank-POD is bijna leeg, batterij vervangen is nodig

## 3.2. Algoritmevergrendeling

Het Suunto Fused™ RGBM-algoritme wordt gedurende 48 uur vergrendeld als u langer dan drie (3) minuten decompressiestops overslaat. Als het algoritme vergrendeld is, is er geen algoritme-informatie beschikbaar en ziet u in plaats daarvan **Vergrendeld** (Vergrendeld) staan. Vergrendeling van het algoritme is een veiligheidsvoorziening waarmee aangegeven wordt dat de algoritme-informatie niet langer geldig is.

Wanneer u meer dan 0,6 m (2 ft) boven het decompressieplafond stijgt, wordt de plafondparameter rood, wijst er een pijl omlaag en wordt er een geluidsalarm gegenereerd.

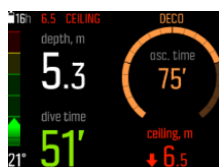

In een dergelijke situatie dient u terug te gaan onder het plafondniveau om door te gaan met de decompressie. Als u dit niet binnen drie (3) minuten doet, vergrendelt de Suunto EON Core de algoritmeberekening en geeft deze in plaats daarvan **Vergrendeld** (Vergrendeld) weer, zoals hieronder getoond is. Zoals u ziet, is de plafondwaarde niet langer aanwezig.



In deze status loopt u aanzienlijk meer risico op decompressieziekte (DCS). Gedurende de eerste 48 uur nadat u weer boven water bent, zal geen decompressie-informatie beschikbaar zijn.

Het is mogelijk om te duiken terwijl het algoritme vergrendeld is, maar in plaats van de decompressie-informatie zal dan **Vergrendeld** (Vergrendeld) worden getoond. Als u duikt terwijl het algoritme vergrendeld is, wordt de vergrendelingstijd van het algoritme weer op 48 uur ingesteld wanneer u boven komt.

## 3.3. Opstijgsnelheid

Tijdens het duiken laat de balk aan de linkerkant uw opstijgsnelheid zien. Eén stap in de balk geeft 2 m (6,6 ft) per minuut weer.

De balk heeft ook een kleurencode:

- **Groen** geeft aan dat de opstijgsnelheid oké is, minder dan 8 m (26,2 ft) per minuut.
- **Geel** geeft aan dat de opstijgsnelheid tamelijk hoog is, 8 -10 m (26-33 ft) per minuut.
- **Rood** geeft aan dat de opstijgsnelheid te hoog is, meer dan 10 m (33 ft) per minuut.



Als de maximaal toegestane opstijgsnelheid meer dan vijf seconden wordt overschreden, wordt een alarm afgegeven. Overtredingen van de opstijgsnelheid leiden tot langere tijden voor de veiligheidsstops.

**⚠ WAARSCHUWING: OVERSCHRIJD NOOIT DE MAXIMALE OPSTIJSNELHEID! Te snel opstijgen vergroot de kans op lichamelijk letsel. Maak altijd de verplichte en aanbevolen veiligheidsstops wanneer u de maximale aanbevolen opstijgsnelheid hebt overschreden. Als u de verplichte veiligheidsstop niet uitvoert, wordt dit bij uw volgende duik(en) in het decompressiemodel in aanmerking genomen.**

### 3.4. Batterij

Suunto EON Core heeft een oplaadbare lithium-ion-batterij. Laad de batterij op door de Suunto EON Core aan te sluiten op een voedingsbron met de bijgeleverde USB-kabel. Als voedingsbron kunt u de USB-poort van uw computer gebruiken of een wandoplader.

Het batterijpictogram in de linkerbovenhoek van de display laat de batterijstatus zien. Aan de rechterzijde van het pictogram wordt de geschatte resterende duiktijd in uren weergegeven.

Pictogram	Uitleg
	Geschatte resterende duiktijd is 16 uur; het is nog niet nodig om op te laden
	Geschatte resterende duiktijd is drie (3) uur of minder; opladen is nodig
	Geschatte resterende duiktijd in minder dan één (1) uur; direct opladen is nodig
	Batterij wordt geladen, het huidige oplaadniveau wordt weergegeven als resterende duiktijd.

Als het niveau naar minder dan twee (2) uur zakt, kunt u met de Suunto EON Core geen duik meer beginnen. Een pop-upbericht geeft aan dat opladen nodig is.



### 3.5. Klok met kalender

Instellingen voor tijd en datum zijn te vinden onder **General** (General) / **Device settings** (Device settings) / **Time & date** (Time & date).

Formaten voor tijd en datum zijn te vinden onder **General** (General) / **Device settings** (Device settings) / **Units and formats** (Units and formats).

## Wijzigen tijd en datum

1. Houd de middelste knop ingedrukt om naar het menu te gaan.
2. Blader naar **General** (General) / **Device settings** (Device settings) / **Time & date** (Time & date).
3. Ga naar **Set time** (Set time) of **Set date** (Set date) met de onderste of bovenste knop.
4. Druk op de middelste knop om de instelling te kiezen.
5. Pas de instelling aan met de onderste of bovenste knop.
6. Druk op de middelste knop om naar de volgende instelling te gaan.
7. Druk nogmaals op de middelste knop om op te slaan nadat de laatste waarde is ingesteld en ga terug naar het menu **Time & date** (Time & date).
8. Houd de middelste knop ingedrukt om af te sluiten als u klaar bent.

## Wijzigen formaten tijd en datum

1. Houd de middelste knop ingedrukt om naar het menu te gaan.
2. Blader naar **General** (General) / **Device settings** (Device settings) / **Units and formats** (Units and formats).
3. Ga naar **Time format** (Time format) of **Date format** (Date format) met de onderste of bovenste knop.
4. Volg stap 5 tot 8 zoals boven om de formaten te wijzigen en op te slaan.

## 3.6. Kompas

Suunto EON Core bevat een digitaal kompas met kantelcompensatie dat als hoofdweergave bekeken kan worden.



### 3.6.1. Kompas kalibreren

Wanneer u de Suunto EON Core voor het eerst gaat gebruiken, moet het kompas gekalibreerd worden. Suunto EON Core geeft het kalibratiepictogram weer wanneer u de kompasweergave opent. Kalibreer het kompas door dit langzaam rond te draaien in uw handen en een beweging in de vorm van een 8 te maken.

Tijdens het kalibratieproces zal het kompas zichzelf aanpassen aan het omringende magnetische veld.

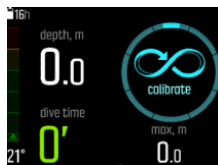

Omdat er veranderingen kunnen optreden in het omringende magnetische veld, raden wij aan om het kompas voor elke duik opnieuw te kalibreren.

Handmatige kalibratie opstarten:

1. Houd de middelste knop ingedrukt om naar het menu te gaan.
2. Blader naar **Algemeen/Kompas**.

3. Druk op de middelste knop om het **kompas** te openen.
4. Ga omhoog of omlaag om **Kalibreren** te selecteren.
5. Begin met het kalibreren door het apparaat te bewegen in de vorm van een 8 in 3-D, zoals de afbeelding laat zien.
6. Een geluid geeft aan dat de kalibratie is gelukt en het scherm keert terug naar het menu **Kompas**.

 **OPMERKING:** Als de kalibratie een paar keer achter elkaar mislukt, kan het zijn dat het gebied waar u zich bevindt sterke magnetische bronnen heeft, zoals grote metalen objecten. Ga naar een andere locatie en probeer het kompas opnieuw te kalibreren.

### 3.6.2. Declinatie instellen

U dient altijd de declinatie van uw kompas aan te passen aan het gebied waar u gaat duiken, zodat de uitlezingen van uw koers nauwkeurig zijn. Controleer de plaatselijke declinatie via een betrouwbare bron en voer de waarde in op uw Suunto EON Core.

Om declinatie in te stellen:

1. Houd de middelste knop ingedrukt om naar het menu te gaan.
2. Blader naar **Algemeen/Kompas**.
3. Druk op de middelste knop om **kompas** te openen.
4. Druk op de middelste knop om **Declinatie** te openen.
5. Blader omhoog/omlaag om de declinatiehoek in te stellen: Met 0,0° als beginpunt bladert u omhoog voor een oostwaartse of omlaag voor een westwaartse declinatie. Om declinatie uit te schakelen, stelt u de declinatiehoek in op 0,0°.
6. Druk op de middelste knop om wijzigingen op te slaan en terug te gaan naar het menu **Kompas**.
7. Houd de middelste knop ingedrukt om af te sluiten.

### 3.6.3. Instellen van de koersvergrendeling

Een koers is de hoek tussen het noorden en uw doel. Eenvoudig gezegd, de richting waarin u wilt reizen. Uw richting is uw werkelijke reisrichting.

U kunt een koersvergrendeling instellen om u onderwater te helpen oriënteren en om ervoor te zorgen dat u de juiste reisrichting aanhoudt. U kunt bijvoorbeeld een koersvergrendeling instellen voor de richting naar het rif, voordat u van de boot afgaat.

U kunt de koersvergrendeling te allen tijde resetten, maar u kunt een koersvergrendeling alleen aan de oppervlakte wissen.

Een koersvergrendeling instellen:

1. Druk op de middelste knop om naar kompasweergave te schakelen.
2. Houd uw Suunto EON Core plat horizontaal vóór u waarbij de bovenkant in de richting van uw doel wijst.
3. Houd de onderste knop ingedrukt totdat u de melding **Koers vergrendeld** ziet.

Zodra u een koers vergrendeld hebt, wordt de positie van de vergrendeling aangegeven op de kompasrozet, zoals hieronder weergegeven.



Onder uw richting (groot getal in het midden van het kompas) ziet u ook het relatieve verschil tussen uw koers en uw richting. Dus wanneer u bijvoorbeeld in de exacte richting van uw koers wilt gaan, moet het onderste getal 0° zijn.

Als u een nieuwe koersvergrendeling wilt instellen, herhaalt u gewoon dezelfde procedure als hierboven. Elke koersvergrendeling wordt in uw duiklogboek met een tijdstempel geregistreerd.

Om de koersvergrendeling van uw kompasweergave te verwijderen, moet u terugkeren naar de oppervlakte.

Een koersvergrendeling wissen:

1. Houd in de oppervlaktestand de middelste knop ingedrukt om het hoofdmenu te openen.
2. Blader naar **ALGEMEEN** met de bovenste of onderste knoppen en druk op de middelste knop.
3. Druk op de middelste knop om het **kompas** te openen.
4. Selecteer **Koers wissen** met de middelste knop.
5. Houd de middelste knop ingedrukt om af te sluiten.

### 3.7. Duikmodi aanpassen met DM5

U kunt de weergaven en functies van de Suunto EON Core aanpassen met Suunto DM5. U kunt tot 10 verschillende duikmodi aanmaken met elk vier aangepaste weergaven.

Bekijk de video op *YouTube*.

Om Suunto EON Core aan te passen:

1. Download en installeer Suunto DM5 van <http://www.suunto.com/DM5>.
2. Verbind uw Suunto EON Core met de computer via de USB-kabel.
3. In het scherm met apparaten selecteert u de Suunto EON Core.
4. Selecteer het tabblad **Aanpassen**. U kunt nieuwe duikmodi aanmaken en bestaande modi aanpassen.

 **OPMERKING:** Na het aanmaken of aanpassen van de duikmodi, moet u de veranderingen synchroniseren met uw Suunto EON Core voordat u de USB-kabel verwijdert, om de veranderingen op te slaan in uw apparaat.

De aanpassing is verdeeld in vier categorieën:

- Naam duikmodus
- Duikalgoritme
- Gasinstellingen
- Weergaven aanpassen



## Duikmodus (naam)

De maximale lengte van de naam is 15 tekens. Gebruik een naam die kort en eenvoudig is en waarmee u de mogelijkheden en informatie die in deze modus zijn aangepast, snel kunt identificeren.

## Duik algoritme

U kunt kiezen voor Suunto Fused™ RGBM of geen algoritme (zie 3.30. *Suunto Fused RGBM*). Als u geen algoritme kiest, zal de Suunto EON Core als een meter (bodentimer) functioneren in die modus. Als u Suunto Fused RGBM selecteert, hebt u twee bijkomende opties: persoonlijke instelling (behoudend algoritme) en hoogte-instelling.

## Gasinstellingen

Hier stelt u in wat u ziet onder het menu **Gas(sen)** van uw Suunto EON Core. De optie voor meerdere gassen kan worden uitgeschakeld. Als u wilt duiken met meerdere gassen, kunt u dit weer inschakelen. Bij uitschakeling zal het gasmenu in een eenvoudige weergave worden getoond zodat het makkelijker met slechts één gas kan worden gebruikt.

Helium kan ook in- en uitgeschakeld worden. Als u het uitschakelt, kunt u de heliumcomponent van uw gassen niet meer zien.

De gasinstelling max. pO<sub>2</sub> kan handmatig of als vaste waarde worden ingesteld. De optie vaste waarde betekent dat de geselecteerde waarde voor alle gassen wordt gebruikt en de handmatige optie in het menu **Gass(sen)** is dan niet actief. Bij het handmatig instellen kunt u de max. pO<sub>2</sub> voor elk individueel gas in het menu **Gas(sen)** instellen.

## weergaven aanpassen

Voor elke duikmodus kunt u tot aan vier aangepaste weergaven aanmaken. Voor elke weergave zijn er twee gebieden die u kunt aanpassen: stijl en inhoud.

De stijl van de modus kan opvallend, grafisch of klassiek zijn.

Opvallende stijl geeft belangrijke informatie weer in grote getallen:

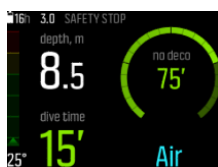

Grafische stijlen geven de informatie weer zonder aanvullende visuele elementen:



De klassieke weergave laat de informatie zien op een traditionele wijze met getallen:



Binnen elke weergave van de modus kunt u definiëren welke informatie wordt getoond in de aanpasbare velden. Bij het bewerken van de weergave in DM5, krijgt u een voorbeeld te zien van hoe het er op de Suunto EON Core zal uitzien.

In elke weergave kunt u meerdere aangepaste veldparen definiëren voor de waarden in de linker- en rechteronderhoek. Als u de weergave gebruikt in de Suunto EON Core, kunt u deze veldparen doorlopen door op de onderste knop te drukken.

### 3.8. Decompressieduiken

Als het nodig is om de nultijdlimiet (geen-decompressielimiet) te overschrijden tijdens een duik, zal de Suunto EON Core de decompressiegegevens weergeven die u nodig hebt voor het opstijgen. De opstijginformatie wordt altijd met twee waarden getoond:

- **plafond:** de diepte die u niet mag overschrijden
- **opstijgtijd:** de optimale opstijgtijd in minuten naar het oppervlak met de gekozen gassen

**⚠ WAARSCHUWING: STIJG NOOIT TOT BOVEN HET PLAFOND! U mag nooit opstijgen tot boven het decompressieplafond. Om te voorkomen dat u dit per ongeluk doet, raden we aan om altijd iets onder het plafond te blijven.**

Tijdens een decompressieduik kunnen er drie soorten stops nodig zijn:

- Veiligheidsstop
- Dieptestop
- Decompressiestop

U kunt dieptestops in- of uitschakelen onder **Duikinstellingen/Parameters**. Daarnaast kunt u de duur van de veiligheidsstop instellen op 3, 4 of 5 minuten.

De onderstaande afbeelding toont hoe decompressie wordt weergegeven op de Suunto EON Core. Wanneer u stijgt tot dicht bij de plafonddiepte en in de buurt van het decovenster komt, verschijnen er twee pijlen voor het plafondcijfer.

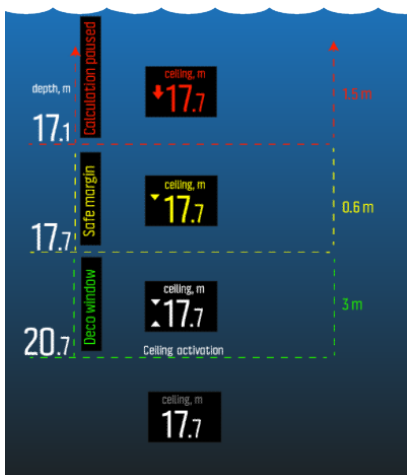

Het gebied van het decovenster is de plafonddiepte + 3,0 meter (9 ft). Dit is het gebied waarin decompressie plaatsvindt. Hoe dichterbij het plafond u blijft, hoe optimaler de decompressietijd is.

Indien u boven de plafonddiepte stijgt, is er nog steeds een veilig margegebied, gelijk aan de plafonddiepte – 0,6 meter (2 ft). In dit veilige margegebied wordt de decompressie nog steeds berekend, maar wordt u geadviseerd tot onder de plafonddiepte te dalen. Dit wordt aangegeven doordat het getal van de plafonddiepte geel kleurt met een pijl die naar beneden wijst.

Indien u boven het veilige margegebied stijgt, zal de berekening van de decompressie gepauzeerd worden totdat u weer onder deze limiet daalt. Een hoorbaar alarm en een pijl die naar beneden wijst die voor het rode plafondcijfer wordt weergegeven, geven een onveilige decompressie aan.

Indien u het alarm negeert en drie minuten lang boven de veilige marge blijft, vergrendelt de Suunto EON Core de algoritmeberekening, en zal de decompressie-informatie niet meer beschikbaar zijn tijdens de duik. Zie *Algorithm\_lock* (Aanpassen).

Hieronder vindt u een typische decompressieduikweergave die de opstijgtijd laat zien en de eerste vereiste dieptestop op 20,3 meter:



Suunto EON Core toont de plafondwaarde altijd vanaf de diepste van deze stops. Plafonds voor dieptestops en veiligheidsstops zijn altijd een constante diepte als u op de stop bent. De stoptijd wordt afgeteld in minuten en seconden.

Hieronder vindt u een voorbeeld van de manier waarop uw Suunto EON Core de dieptestop laat zien:

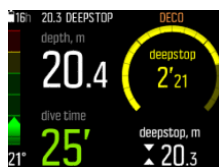

Hieronder vindt u een voorbeeld van de manier waarop uw Suunto EON Core de veiligheidsstop laat zien:

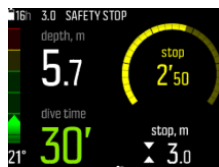

Tijdens de decompressiestops zal het plafond altijd verminderen als u dichtbij de plafonddiepte komt, waardoor uw decompressie continu en gelijkmatig verloopt met een optimale opstijgtijd.

Hieronder vindt u een voorbeeld van de manier waarop uw Suunto EON Core de decompressiestop laat zien:



 **OPMERKING:** Wij raden altijd aan om zo dicht mogelijk bij het decompressieplafond te blijven tijdens het opstijgen.

De opstijgtijd is altijd de minimale tijd die nodig is om het oppervlak te bereiken. Dit omvat:

- Tijd vereist voor dieptestops
- Opstijgtijd van diepte op 10 m (33 ft) per minuut
- Tijd nodig voor decompressie

 **WAARSCHUWING:** DE WERKELIJKE OPSTIJGTIJD KAN LANGER ZIJN DAN DE TIJD DIE DOOR DE DUIKCOMPUTER WORDT WEERGEGEVEN! De opstijgtijd neemt toe als u: (1) langer op diepte blijft, (2) langzamer dan 10 m/min (33 ft/min) stijgt, (3) een decompressiestop maakt onder het plafond, (4) en/of vergeet het gebruikte gasmengsel te wisselen. Deze factoren zijn ook van invloed op de hoeveelheid lucht die u nodig hebt om de oppervlakte te bereiken.

### 3.8.1. Laatste stopdiepte

U kunt de laatste stopdiepte voor decompressieduiken instellen onder **Dive settings** (Duikinstellingen) / **Parameters** (Parameters) / **Last stop depth** (Laatste stopdiepte). Er zijn drie opties: 3, 4,5 en 6 m (10, 15 en 20 ft).

De laatste stopdiepte is standaard ingesteld op 3 m (10 ft). Dit is de aanbevolen laatste stopdiepte.

 **OPMERKING:** Deze instelling heeft geen invloed op de plafonddiepte tijdens een decompressieduik. De laatste plafonddiepte is altijd 3 m (10 ft).

## 3.9. Displayhelderheid

De helderheid van de display kan aangepast worden onder **Algemeen** » **Apparaatinstellingen** » **Helderheid**. De standaardwaarde is 50%. Het aanpassen van deze waarde heeft een directe invloed op de gebruiksduur van de batterij.

 **TIP:** U kunt de gebruiksduur van de batterij aanzienlijk verlengen door de helderheid van de display aan te passen.

## 3.10. Duikgeschiedenis

Duikgeschiedenis is een samenvatting van alle duiken die u met uw Suunto EON Core hebt gemaakt. De geschiedenis is verdeeld volgens de duikmodus die wordt gebruikt voor de duik. De samenvatting van elke soort duik bevat het aantal duiken, de cumulatieve duikuren en de maximale diepte.





**OPMERKING:** Als er meer geschiedenisinformatie beschikbaar is dan in één enkel scherm kan worden weergegeven, kunt u met de bovenste en onderste knoppen door de extra informatie bladeren.

## 3.11. Informatie apparaat

U vindt informatie over uw Suunto EON Core onder **Algemeen/Over EON**. Deze informatie bevat de geschiedenis, softwareversie en naleving radiofrequentie.

Voor toegang tot de informatie over uw Suunto EON Core:

1. Houd de middelste knop ingedrukt om naar het hoofdmenu te gaan.
2. Blader naar **ALGEMEEN** met de bovenste of onderste knoppen en druk op de middelste knop.
3. Druk op de middelste knop om **Over EON** te openen.
4. Houd de middelste knop ingedrukt om terug te gaan en om het menu af te sluiten.

## 3.12. Duikmodi

De Suunto EON Core heeft standaard twee duikmodi: Lucht/Nitrox en Meter (bodentimer). Selecteer de juiste modus voor uw duik onder **Duikinstellingen » Modus**.



**OPMERKING:** De Lucht/Nitrox-duikmodus is een enkelvoudige gasmodus. In het menu **Gas(sen)** onder deze modus kunt u niet meer dan één gas toevoegen. Dit kan echter worden gewijzigd via aanpassen. Zie 3.7. Duikmodi aanpassen met DM5 (Aanpassen).

De standaard duikmodi gebruiken de opvallende stijl. U kunt deze stijl - en andere instellingen - wijzigen met de Suunto DM5, evenals aanvullende duikmodi aanmaken. Zie 3.7. Duikmodi aanpassen met DM5 (Aanpassen).

In DM5 kunt u ook de multigasmodus voor Trimix en andere meer geavanceerde decompressieduiken inschakelen.

Het gebruikte decompressiealgoritme in de Suunto EON Core is Suunto Fused™ RGBM. Voor meer informatie over het algoritme, zie 3.30. Suunto Fused RGBM.

Meter is een bodentimermodus en bevat derhalve geen decompressie-informatie of -berekeningen.



**OPMERKING:** Na het duiken in de metermodus, wordt de decompressieberekening gedurende 48 uur vergrendeld. Als u gedurende deze tijd opnieuw duikt, is er geen decompressieberekening beschikbaar en wordt **VERGRENDELD** weergegeven in de decompressie-informatievelden.

## 3.13. Duikplanner

De duikplanner van uw Suunto EON Core helpt u om uw volgende duik snel te plannen. De planner toont de beschikbare geen-decompressietijd en gastijden voor uw duik op basis van de diepte en het gasmengsel.

De duikplanner kan u ook helpen bij het plannen van een reeks duiken waarbij rekening gehouden wordt met de achtergebleven stikstof die is opgenomen tijdens voorgaande duiken op basis van de geplande oppervlaktetijd.

Voordat u uw eerste duikt plant, moet u ervoor zorgen dat u de instellingen van de planner hebt bekeken en ingesteld op basis van uw persoonlijke voorkeuren. U kunt de planner bekijken en de instellingen aanpassen in het menu **Duikplanner**.

Deze instellingen omvatten de flesgrootte en -druk aan het begin van de duik en het persoonlijke luchtverbruik (luchtverbruik aan het oppervlak). Als u niet zeker weet wat uw persoonlijke luchtverbruik is, raden we aan de standaardwaarde van 25 l/min. (0,90 kubieke ft/min.) te gebruiken.

 **OPMERKING:** De verwachte gastijd wordt berekend op basis van de flesdruk aan het begin van de duik min 35 bar (510 psi).

De berekende geen-decompressietijd is gebaseerd op de duikdiepte en het gasmengsel. Er wordt rekening gehouden met achtergebleven stikstof van voorgaande duiken en met de oppervlaktetijd. **GASTIJD** is afhankelijk van de duikdiepte, persoonlijk luchtverbruik en de flesgrootte/-druk.

In de display van de duikplanner kunt u de diepte en het mengsel aanpassen.

Bijvoorbeeld, voor de eerste duik in een reeks ziet u als u 18 meter en een mengsel van 21% zuurstof invoert het volgende:

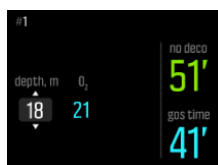

In dit voorbeeld zijn de berekende waarden:

- Duiknummer in de reeks duiken: 1
- Beschikbare geen-decompressietijd: 51 minuten
- Resterende gastijd: 41 minuten

Bij het plannen van meerdere duiken kunt u in de duikplanner de oppervlaktetijd aanpassen. In het onderstaande voorbeeld is de oppervlaktetijd voor de tweede duik 1:37 minuten. Pas de oppervlaktetijd aan om te zien wat voor invloed dit heeft op de geen-decompressietijd.



### 3.14. Kantelbaar display

U kunt de display van Suunto EON Core omkeren, zodat de knoppen aan de linker- of rechterkant van de duikcomputer zitten. U kunt de computer dus om beide armen dragen.

Wijzig de oriëntatie van de knop onder **Algemeen** » **Apparaatinstellingen** » **Display kantelen**.

Selecteer **Knoppen rechts** om de knoppen aan de rechterkant te hebben of **Knoppen links** om ze aan de linkerkant te hebben.

## 3.15. Gasverbruik

Gasverbruik verwijst naar uw werkelijke gasverbruik tijdens een duik. Met andere woorden, het is de hoeveelheid gas die een duiker in één minuut zou gebruiken aan het oppervlak. Dit is ook bekend als uw luchtverbruik boven water of SAC-tempo.

Gasverbruik wordt gemeten in liters per minuut (kubieke meter per minuut). Dit is een optioneel veld en moet toegevoegd worden aan uw aangepaste duikmodusweergave in DM5. In de klassieke weergave hieronder, staat het gasverbruik in de rechteronderhoek.



Gasverbruik inschakelen

1. Voeg het gasverbruik toe aan uw aangepaste duikmodus in DM5. Zie 3.7. *Duikmodi aanpassen met DM5*.
2. Installeren en koppelen van een Suunto Tank-POD. Zie *Flesdruk*.
3. Nadat u het juiste gas hebt geselecteerd en weer in de hoofd tijdweergave bent, houdt u de middelste knop ingedrukt om naar het menu te gaan.
4. Blader met de onderste knop naar **Gases** (Gassen) en selecteer met de middelste knop.
5. Blader naar het gas dat u zojuist van uw Tank-POD hebt geselecteerd en selecteer met de middelste knop.
6. Blader naar **Tank size** (Flesgrootte) en selecteer dit met de middelste knop.
7. Controleer de flesgrootte en wijzig, indien nodig, de grootte met de bovenste of onderste knop. Bevestig de wijziging met de middelste knop.
8. Houd de middelste knop ingedrukt om het menu te verlaten.



**OPMERKING:** Voor nauwkeurig gasverbruik, moet u de flesgrootte definiëren. Als u de flesgrootte niet definieert, leidt dit tot onjuiste gasverbruikaflezingen.

## 3.16. Gastijd

Gastijd verwijst naar de resterende lucht (gas) met het huidige gasmengsel, berekend in minuten. De tijd is gebaseerd op de waarde van de flesdruk en uw huidige ademhalingsnelheid.

Gastijd is ook sterk afhankelijk van uw huidige diepte. Wanneer bijvoorbeeld alle andere factoren dezelfde blijven, inclusief ademhalingsnelheid, flesdruk en flesgrootte, heeft diepte de volgende invloed op gastijd:

- Op 10 m (33 ft, omgevingsdruk 2 bar), is de gastijd 40 minuten.
- Op 30 m (99 ft, omgevingsdruk 4 bar), is de gastijd 20 minuten.
- Op 70 m (230ft, omgevingsdruk 8 bar), is de gastijd 10 minuten.

Gastijd is een standaardveld in de rechteronderhoek van standaardduikmodi. Als u geen Suunto Fles POD hebt gekoppeld, laat het veld gastijd n/a zien. Als u een POD hebt gekoppeld maar er worden geen gegevens ontvangen, laat het veld – zien. Mogelijk bevindt de POD zich buiten bereik, is de fles gesloten of is de batterij van de POD bijna leeg.



### 3.17. Gasmengsels

Als de Nitrox- of Trimix-duikmodi worden geselecteerd, dient u het gas/de gassen te definiëren, anders zal het decompressie-algoritme niet naar behoren werken. U definieert de gassen onder **Gas(sen)**. In de Nitrox-modus zal het gas alleen zuurstof (O<sub>2</sub>%) hebben. Als helium is ingeschakeld in de duikinstellingen, is He% beschikbaar.

De Trimix-duikmodus is standaard uitgeschakeld, dus helium is niet beschikbaar. Activeer Trimix in DM5 en u kunt vervolgens multigas selecteren door de optie multigas in de duikinstellingen te activeren.

**OPMERKING:** Nadat u het gas hebt geanalyseerd, moet u het resultaat naar beneden afronden bij het invoeren in de Suunto EON Core. Bijvoorbeeld: als het geanalyseerde gas 31,8% zuurstof is, definieer het gas dan als 31%. Dit maakt de decompressieberekeningen veiliger. Zuurstofberekeningen (pO<sub>2</sub>, OTU, CNS%) worden ook veiliger gehouden omdat het gebruikte zuurstofpercentage voor deze gassen O<sub>2</sub>% + 1 is.

**WAARSCHUWING:** DE DUIKCOMPUTER ACCEPTEERT GEEN DECIMALE WAARDEN VOOR DE ZUURSTOFCONCENTRATIE. ROND DECIMALE WAARDEN NIET NAAR BOVEN AF! Door het afronden worden de stikstofpercentages te laag gewaardeerd wat invloed heeft op de berekeningen voor decompressie.

**OPMERKING:** U kunt aanpassen wat u ziet in het menu **Gas(sen)**. Zie 3.7. Duikmodi aanpassen met DM5 (Aanpassen).

Het is van belang dat u begrijpt hoe het menu **Gas(sen)** werkt in de Trimix-modus, waar u gebruik kunt maken van meerdere gassen. De volgende gassen kunnen bijvoorbeeld beschikbaar zijn als u naar 55 m (180.5 ft) duikt:

- tx18/45, MOD 58 m
- tx50/10, MOD 21 m
- zuurstof, MOD 6 m

In de onderstaande screenshot heeft het menu drie gassen en is tx18/45 gekozen als het actieve gas. Ook al is maar één gas actief, dan zal het decompressie-algoritme toch de opstijgtijd (tijdens de duik) berekenen met alle drie de beschikbare gassen.

Een ander actief gas selecteren:

1. Druk in het menu **Gas(sen)** op de middelste knop om de gasopties te zien.
2. Blader met de bovenste of onderste knoppen voor Selecteren.
3. Druk nogmaals op de middelste knop om te bevestigen.





Als u maar met één gas duikt, zorg er dan voor dat u alleen dat ene gas geselecteerd hebt in het menu **Gas(sen)**. Als dat niet het geval is, zal de Suunto EON Core verwachten dat u alle gassen in de lijst zult gebruiken en ontvangt u een melding dat u tijdens de duik van gas moet wisselen.

### 3.18. Taal en eenheden

U kunt u de taal en het eenheidssysteem van het apparaat wijzigen vanuit de instellingen onder **Algemeen** » (Algemeen) **Instellingen apparaat** (Apparaat).

U kunt deze instellingen op elk gewenst moment wijzigen. Suunto EON Core actualiseert onmiddellijk om de wijzigingen weer te geven.

In de eenheidsinstellingen hebt u de mogelijkheid om metrisch of imperiaal te selecteren als algemene instelling, wat betekent dat alle metingen worden beïnvloed. U kunt ook voor **Geavanceerd** (Geavanceerd) kiezen, wat u in staat stelt om het eenheidssysteem in te stellen voor specifieke metingen. Zo kunt u bijvoorbeeld metrisch kiezen voor diepte en imperiaal voor flesdruk.

### 3.19. Logboek

U vindt de gelogde duiken onder **Logs** (Logboeken). Standaard worden deze weergegeven op datum en tijd, en elke registratie laat de maximale diepte en duiktijd van het logboek zien.



De details in het duiklogboek en het profiel kunnen worden bekeken door met de onderste of bovenste knop te bladeren en met de middelste te selecteren.

Elk duiklogboek bevat gegevens die elke 10 seconden worden vastgelegd. Het duikprofiel wordt met een aanwijzer weergegeven zodat u door de vastgelegde gegevens kunt bladeren met de bovenste of onderste knop. Voor een meer gedetailleerde loganalyse kunt u de duik(en) uploaden naar Suunto DM5 (zie 3.29. *Suunto DM5 en Movescount*).

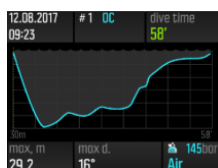

Als het geheugen van het logboek vol raakt, worden de oudste duiken gewist om plaats te maken voor de nieuwere.

**OPMERKING:** Als u boven water bent en daarna - binnen vijf minuten - weer duikt, zal de Suunto EON Core dit als één duik zien.

### 3.20. Movescount mobiele app

Met de Suunto Movescount App kunt u eenvoudig uw duiklogboeken overzetten naar Movescount waar u uw duikavonturen kunt volgen en delen.

Koppelen met de Suunto Movescount App op iOS:

1. Download en installeer de Suunto Movescount App op uw compatibele Apple-toestel via de iTunes App Store. De beschrijving van de app bevat de meest recente informatie over compatibiliteit.
2. Start de Suunto Movescount App en schakel Bluetooth in als dat nog niet het geval is. Laat de app op de voorgrond aanstaan.
3. Als u uw Suunto EON Core nog niet hebt ingesteld, moet u dit nu doen (zie *Beginnen*).
4. Tik op het pictogram 'instellingen' in de rechterbovenhoek en tik op het pictogram '+' om een nieuw apparaat toe te voegen.
5. Tik op uw duikcomputer in de lijst met gevonden apparaten en voer de sleutel (passkey) in die u op het scherm van de Suunto EON Core ziet.

Koppelen met de Suunto Movescount App op Android:

1. Download en installeer de Suunto Movescount App op uw compatibele Android-toestel via Google Play. De beschrijving van de app bevat de meest recente informatie over compatibiliteit.
2. Start de Suunto Movescount App en schakel Bluetooth in als dat nog niet het geval is. Laat de app op de voorgrond aanstaan.
3. Als u uw Suunto EON Core nog niet hebt ingesteld, moet u dit nu doen (zie *Beginnen*).
4. Een pop-upvenster verschijnt op uw Android-toestel. Selecteer [Pair].
5. Voer de sleutel (passkey) die op de display van uw duikcomputer verschijnt in het betreffende veld op uw mobiele toestel in en druk op [OK].

## 3.21. Multigasduiken

Suunto EON Core laat gaswisselingen toe tijdens een duik tussen de gassen die in het menu **Gas(sen)** zijn gedefinieerd. Tijdens het opstijgen wordt altijd gemeld dat er van gas gewisseld kan worden als een beter gas beschikbaar is.

De volgende gassen kunnen bijvoorbeeld beschikbaar zijn als u naar 55 m (180.5 ft) duikt:

- tx18/45, MOD 58 m
- tx50/10, MOD 21 m
- zuurstof, MOD 6 m

U ontvangt een melding voor het wisselen van gas bij 21 m (70 ft) en 6 m (19,7 ft) overeenkomstig de maximale gebruiksdiepte (MOD) van het gas.

Er verschijnt een pop-up als u het gas moet wisselen, zoals hieronder getoond:

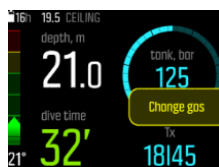

**⚠ WAARSCHUWING:** Als u met meerdere gassen duikt, moet u eraan denken dat de berekening van de opstijgtijd steeds wordt uitgevoerd op basis van de veronderstelling dat u alle gassen in het menu **Gas(sen)** gebruikt. Controleer altijd dat u alleen de gassen voor uw huidige geplande duik definieert voordat u gaat duiken. Verwijder de gassen die niet beschikbaar zijn voor de duik.

### 3.21.1. Gassen aanpassen tijdens een duik

Het aanpassen van gassen is alleen voor noodgevallen. Door onvoorziene omstandigheden kan een duiker bijvoorbeeld een gasmengsel verliezen, waarbij de duiker zich kan aanpassen op de situatie door dat gasmengsel uit de gassenlijst te verwijderen Suunto EON Core. Zo kan de duiker blijven duiken en correcte decompressie-informatie ontvangen die door de duikcomputer wordt berekend.

Indien in een ander geval een duiker om een bepaalde reden zonder gas zit en een gasmengsel van een mededuiker moet gebruiken, is het mogelijk om Suunto EON Core aan de situatie aan te passen door het nieuwe gasmengsel toe te voegen aan de lijst. Suunto EON Core herberekent de decompressie en laat de correcte informatie zien aan de duiker.

 **OPMERKING:** Deze functie is standaard niet ingeschakeld. Deze moet worden geactiveerd en creëert een extra stap in het gasmenu tijdens de duik. Deze functie is alleen beschikbaar indien meerdere gassen zijn geselecteerd voor de duikmodus.

Om gassen te kunnen aanpassen, schakelt u de functie in het instellingenmenu in onder **Duikinstellingen** (Duikinstellingen) / **Parameters** (Parameters) / **Gassen aanpassen** (Gassen wijzigen).

Na het inschakelen kunt u tijdens een duik met meerdere gassen een nieuw gas toevoegen of een bestaand gas in de gaslijst selecteren om het te verwijderen.

### 3.21.2. Isobaric counterdiffusion (Isobaric counterdiffusion) (ICD)

Isobaric counterdiffusion (ICD) komt voor wanneer de diffusie van verschillende inerte gassen (zoals stikstof en helium) tijdens een duik in verschillende richtingen plaatsvindt. Met andere woorden, een van de gassen wordt opgenomen door het lichaam terwijl een ander gas wordt vrijgegeven. ICD vormt een risico bij duiken met Trimix-mengsels.

Dit kan gebeuren tijdens een duik, bijvoorbeeld wanneer een duiker van een Trimix-gas wisselt naar Nitrox of lichte Trimix. Wanneer de wissel wordt uitgevoerd, vindt de diffusie van helium en stikstof snel in tegenovergestelde richtingen plaats. Dit produceert een tijdelijke verhoging in de totale inerte gasdruk wat kan leiden tot decompressieziekte (DCS).

Er zijn momenteel geen algoritmes die ICD kunnen aanpakken. Daarom moet u daar rekening mee houden bij het plannen van Trimix-duiken.

U kunt Suunto EON Core gebruiken om uw Trimix-gebruik veilig te plannen. Onder het menu **GASES** (Gassen) kunt u de percentages zuurstof (O<sub>2</sub>) en helium (He) aanpassen om de veranderingen in de partiële druk van stikstof (ppN<sub>2</sub>) en de partiële druk van helium (ppHe) waarden te zien.

Een stijging in partiële druk wordt aangegeven door een positief getal en een daling met een negatief getal. De veranderingen in ppN<sub>2</sub> en ppHe worden weergegeven naast elk gasmengsel waar u naar wilt wisselen. Maximale werkingsdiepte (maximum operating depth) is de diepte waarop het gasmengel gebruikt wordt.

Een ICD-waarschuwing wordt gegenereerd wanneer de diepte van de gaswissel meer is dan 10 m (30 ft) en één van de volgende:

1. De verandering in ppN<sub>2</sub> stijgt met meer dan +0,5 of
2. De verandering in ppHe stijgt met meer dan +0,5 en ppN<sub>2</sub> daalt met meer dan -0,25.

Indien deze limieten worden overschreden tijdens een gaswissel, geeft Suunto EON Core het risico op ICD aan zoals hieronder aangegeven:



In dit voorbeeld zijn de beschikbare gasmengsels voor een diepe Trimix-duik:

- Trimix 15/55
- Trimix 35/10
- Trimix 50/10
- Zuurstof

Suunto EON Core benadrukt het gevaarlijke ICD wanneer het gasmengsel gewisseld wordt van 15/55 naar 35/10 op een diepte van 34,4 m.

Indien deze gaswissel wordt uitgevoerd, ligt de verandering in ppN2 en ppHe ver buiten de veilige limieten.

Een manier om het risico op ICD te vermijden is door het heliumgehalte in het 35/10-gasmengsel te verhogen naar een 35/25 Trimixmengsel. Dit houdt de veranderingen in partiële druk op een veilig niveau en verwijdert het gevaar van een plotselinge ICD.

## 3.22. Persoonlijke en hoogte aanpassingen

Er zijn verschillende factoren die meespelen bij mogelijke gevoeligheid voor DCS. Deze factoren variëren per duiker en zelfs van dag tot dag.

De persoonlijke factoren die de mogelijkheid van DCS verhogen, zijn o.a.:

- blootstelling aan lage temperaturen, met name water dat kouder is dan 20 °C (68 °F)
- beneden gemiddelde fysieke gesteldheid
- vermoeidheid
- uitdroging
- stress
- zwaarlijvigheid
- patent foramen ovale (PFO) (opening in het hart)
- sporten voor of na de duik

**⚠ WAARSCHUWING: SELECTEER DE JUISTE PERSOONLIJKE INSTELLING!** Wanneer u meent dat er sprake is van factoren die zorgen voor een verhoogde kans op DCS, raden we aan om met deze optie de berekeningen behoudender te maken. Als u niet de juiste persoonlijke instellingen aangeeft, zijn de duik- en planningsgegevens onjuist.

De vijf stappen van de persoonlijke aanpassingen kunnen gebruikt worden om het algoritme zo behoudend mogelijk in te stellen zodat dit uw gevoeligheid voor DCS kan ondersteunen. U kunt de instellingen vinden via **Dive settings** (Duikinstellingen) / **Parameters** (Parameters) / **Personal** (Persoonlijk).

Persoonlijk niveau	Uitleg
Agressiever (-2)	Ideale omstandigheden, uitstekende fysieke gesteldheid, in hoge mate ervaren met vele soorten duiken in het nabije verleden

Persoonlijk niveau	Uitleg
Agressief (-1)	Ideale omstandigheden, goede fysieke gesteldheid, ervaren met vele soorten duiken in het nabije verleden
Standaard (0)	Ideale omstandigheden (standaardwaarde)
Behoudend (+1)	Er zijn een aantal risicofactoren of omstandigheden aanwezig
Behoudender (+2)	Meerdere risicofactoren of omstandigheden zijn aanwezig

**⚠ WAARSCHUWING:** De persoonlijke correctiefactoren 0, -1 of -2 brengen een hoog risico op DCS, ander persoonlijk of dodelijke letsel met zich mee.

Naast de persoonlijke instellingen, kan de Suunto EON Core ook worden ingesteld voor duiken op verschillende hoogtes. Deze instelling zal de decompressieberekening automatisch aanpassen, volgens het opgegeven hoogtebereik. U kunt de instellingen vinden via **Dive settings** (Duikinstellingen) / **Parameters** (Parameters) / **Altitude** (Hoogte) en uit drie bereiken een keuze maken:

- 0 – 300 m (0 – 980 ft) (standaard)
- 300 – 1.500 m (980 – 149.352,00 cm)
- 1500 – 3000 m (4900 – 9800 ft)

**⚠ WAARSCHUWING:** Reizen naar een hoger gelegen gebied kan het evenwicht van opgeloste stikstof in het lichaam tijdelijk wijzigen. Wij raden u aan om te acclimatiseren op de nieuwe hoogte voordat u gaat duiken.

### 3.23. Zuurstofberekeningen

De Suunto EON Core berekent tijdens de duik de partiële zuurstofdruk ( $pO_2$ ), vergiftiging centraal zenuwstelsel (CNS%) en zuurstofvergiftiging in de longen, gemeten in OTU ('oxygen tolerance units' of zuurstoftolerantie-eenheden). De zuurstofberekeningen zijn gebaseerd op tabellen en principes die zijn vastgelegd in de huidige, algemeen geaccepteerde blootstellingtijden.

Standaard worden de CNS% en OTU-waarden niet getoond in de Lucht/Nitrox-duikmodus tot deze 80% van de aanbevolen limietwaarden bereiken. Als de waarden van een van de twee 80% bereikt, zal de Suunto EON Core u een melding geven en blijft de waarde zichtbaar op het scherm. In de Trimix-modus worden de CNS% en OTU-waarden in het veld rechtsonder getoond als info die kan worden doorgebladerd.

**📄 OPMERKING:** U kunt de weergaven aanpassen zodat ze altijd de CNS% en OTU-waarden tonen.

### 3.24. Duiken met rebreather

U kunt uw Suunto EON Core gebruiken voor rebreatherduiken door uw apparaat in DM5 aan te passen. Suunto raadt u aan om de klassieke of grafische stijl te gebruiken voor rebreatherduiken. U kunt echter ook voor opvallende weergaven kiezen en desgewenst velden aanpassen.

Met de vaste instelpuntberekening kan de Suunto EON Core gebruikt worden als een back-upduikcomputer tijdens rebreatherduiken. Uw computer controleert of volgt de rebreather op geen enkele manier.

Wanneer u uw aangepaste multigasmodus selecteert voor CCR-duiken in de duikmodus, wordt het gasmenu in tweeën gesplitst: CC-gassen ('closed-circuit gases' of gesloten circuit-gassen) en OC-gassen ('open-circuit gases' of open circuit-gassen).

 **OPMERKING:** Voor rebreatherduiken mag de Suunto EON Core uitsluitend gebruikt worden als back-upapparaat. De belangrijkste controle- en opvolgprocedures van uw gassen moeten via de rebreather zelf worden uitgevoerd.

### 3.24.1. Closed circuit-gassen

Tijdens een duik met een rebreather heeft u minimaal twee closed circuit-gassen nodig: één is uw pure zuurstoffles en de andere een diluent gas. U kunt extra diluent gassen definiëren indien nodig.

De juiste zuurstof- en heliumpercentages van de diluent gas(sen) in uw diluent gasfles(sen) moeten altijd ingevoerd worden in de duikcomputer (of via DM5) om te zorgen voor juiste weefsel- en zuurstofberekeningen. Diluent gassen voor een duik met een rebreather worden gedefinieerd onder **CC gases** (OC-gassen) in het hoofdmenu.

### 3.24.2. Open circuit-gassen

Net zoals met diluents, moet u altijd de juiste zuurstof- en heliumpercentages van bail-outgas(en) voor al uw cilinders (en extra gassen) definiëren om voor correcte weefsel- en zuurstofberekeningen te zorgen. Bail-outgassen voor een duik met een rebreather worden gedefinieerd onder **OC gases** (OC-gassen) in het hoofdmenu.

### 3.24.3. Instelpunten

Uw aangepaste rebreather-duikmodus heeft twee instelpuntwaarden: laag en hoog. Beide kunnen ingesteld worden:

- Laag instelpunt: 0,4 – 0,9 (standaard: 0,7)
- Hoog instelpunt: 1,0 – 1,6 (standaard: 1,3)

Normaal gesproken hoeft u de standaard instelpuntwaarden niet aan te passen. U kunt ze indien nodig echter wijzigen in DM5 of in het hoofdmenu.

Om de instelpuntwaarden in uw Suunto EON Core te wijzigen:

1. Houd in de oppervlaktestand de middelste knop ingedrukt om het hoofdmenu te openen.
2. Blader naar **Instelpunt** met de bovenste knop en selecteer met de middelste knop.
3. Blader naar **Laag instelpunt** of **Hoog instelpunt** en selecteer met de middelste knop.
4. Stel de instelpuntwaarde in met behulp van de onderste of bovenste knop en bevestig met de middelste knop.
5. Houd de middelste knop ingedrukt om het menu af te sluiten.

## Schakelen tussen instelpunten

Er kan automatisch geschakeld worden tussen instelpunten, afhankelijk van de diepte. De diepte voor het overschakelen naar de lage instelpuntwaarde is standaard ingesteld op 4,5 m (15 ft) en de diepte voor het overschakelen naar de hoge instelpuntwaarde op 21 m (70 ft).

Het automatisch schakelen tussen instelpunten is standaard uitgeschakeld voor het hoge instelpunt.

Om het automatisch schakelen tussen instelpunten te wijzigen in uw Suunto EON Core:

1. Houd in de oppervlaktestand de middelste knop ingedrukt om het hoofdmenu te openen.
2. Blader met de bovenste knop naar **Instelpunt** en selecteer met de middelste knop.
3. Blader naar **Overschakelen laag** of **Overschakelen hoog** en selecteer met de middelste knop.
4. Stel de dieptewaarde voor het schakelen tussen instelpunten in met de onderste of bovenste knop en bevestig met de middelste knop.
5. Houd de middelste knop ingedrukt om het menu af te sluiten.

Pop-upmeldingen geven aan wanneer het instelpunt wordt geschakeld.



Tijdens een rebreatherduik kunt u ook op elk gewenst moment naar een aangepast instelpunt overschakelen.

Om een aangepast instelpunt te wijzigen:

1. Houd tijdens het duiken in een rebreathermodus de middelste knop ingedrukt om het hoofdmenu te openen.
2. Blader naar **Aangepast instelpunt** en selecteer met de middelste knop.
3. Wijzig de instelwaarde met de onderste of bovenste knop en bevestig met de middelste knop.

Een pop-upmelding bevestigt het wijzigen van het aangepast instelpunt.



**OPMERKING:** Wanneer u overschakelt naar een aangepast instelpunt, wordt de automatische instelpuntschakeling voor de rest van de duik uitgeschakeld.

### 3.24.4. Bailouts

Indien u tijdens een duik met een rebreather een storing vermoedt, dan moet u overgaan op een bail-outgas en de duik afbreken.

Overgaan op een bail-outgas:

1. Houd de middelste knop ingedrukt om naar het hoofdmenu te gaan.
2. Blader naar **OC gases** (OC-gassen) en selecteer dit met de middelste knop.
3. Blader naar de gewenste bail-outgas en selecteer dit met de middelste knop.

Nadat het bail-outgas geselecteerd is, wordt het veld voor het setpoint vervangen met de pO<sub>2</sub>-waarde van het geselecteerde open circuit-gas.

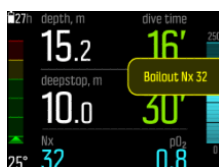

Indien de storing wordt opgelost of de duiksituatie op een andere manier weer normaal wordt, kunt u teruggaan naar een diluent gas met behulp van dezelfde procedure als hieronder, maar door een **CC gases** (CC-gassen) te selecteren.

### 3.25. Veiligheidsstops en dieptestops

Een veiligheidsstop van tenminste drie (3) minuten wordt altijd aanbevolen voor iedere duik die 10 meter (19,7 ft) of dieper gaat.

De tijd voor de veiligheidsstop wordt berekend als u zich tussen 2,4 en 6 m (7,9 en 19,7 ft) bevindt. Dit wordt weergegeven met omhoog/omlaag-pijlen vóór de stopdiepte. De veiligheidsstop wordt in minuten en seconden aangegeven. De tijd kan langer zijn dan drie (3) minuten als u tijdens een duik te snel opstijgt.

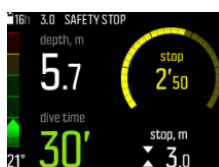

Dieptestops worden geactiveerd als u dieper duikt dan 20 m (65,6 ft). De dieptestops worden op dezelfde manier getoond als de veiligheidsstops. U bent in het dieptestopgebied als vóór de aangegeven diepte van de dieptestop omhoog/omlaag-pijlen staan en de dieptestoptijd loopt.

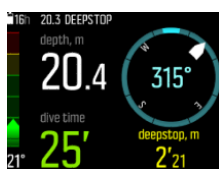

**OPMERKING:** Omwille van veiligheidsredenen kunt u dieptestops niet uitschakelen indien helium (Trimix-gasmengsels) is ingeschakeld voor de gebruikte duikmodus.

### 3.26. opslagfrequentie

Suunto EON Core gebruik een vaste frequentie van 10 seconden voor het vastleggen van alle logboekopnamen.

### 3.27. Stand-by en diepe slaapstand

Stand-by en diepe slaapstand zijn twee functies die zijn ontworpen om de levensduur van de batterij te verlengen. Stand-by is een instelbare modus die het scherm uitschakelt na een bepaalde tijd indien de Suunto EON Core niet wordt gebruikt.

De stand-bytijd aanpassen:

1. Houd de middelste knop ingedrukt om naar het menu te gaan.
2. Blader naar **Algemeen** (algemene instellingen) » **Instellingen apparaat** (apparaatinstellingen) » **Stand-by** (stand-by).



3. Druk op de middelste knop om Stand-by te activeren.
4. Blader omhoog/omlaag om de gewenste stand-bytijd in minuten te selecteren.
5. Druk op de middelste knop om wijzigingen op te slaan en terug te keren naar het instellingenmenu van het apparaat.
6. Houd de middelste knop ingedrukt om af te sluiten.

## Diepe slaapstand

Diepe slaapstand is een functie die de levensduur van de batterij verlengt wanneer de Suunto EON Core gedurende een bepaalde periode niet is gebruikt. Diepe slaapstand wordt geactiveerd wanneer er twee dagen zijn verstreken sinds:

- er geen knoppen zijn ingedrukt
- Suunto EON Core verbinding met pc/lader is gemaakt
- Duikberekening is beëindigd

Suunto EON Core wordt geactiveerd wanneer deze wordt aangesloten op een pc/lader, wanneer een knop wordt ingedrukt of indien het watercontact nat wordt.

## 3.28. Oppervlaktetijd en vliegverbod

Na afloop van een duik zal de Suunto EON Core de oppervlaktetijd sinds de vorige duik weergeven en een afteltimer voor het aanbevolen vliegverbod. Tijdens het vliegverbod moet het vliegen of reizen naar hoger gelegen omgevingen worden vermeden.



De tijd voor het vliegverbod is altijd ten minste 12 uur en is gelijk aan de desaturatietijd als deze meer dan 12 uur is. Voor desaturatietijden van korter dan 70 minuten wordt geen vliegverbod getoond.

Als decompressie tijdens een duik wordt overgeslagen zodat de Suunto EON Core in permanente foutmodus gaat (zie *Algorithm\_lock*), zal het vliegverbod 48 uur zijn. Hetzelfde geldt als de duik in de metermodus (bodentimer) wordt uitgevoerd. Ook dan is het vliegverbod 48 uur.

**⚠ WAARSCHUWING: GA NIET VLIEGEN ZOLANG DE DUIKCOMPUTER EEN VLIEGVERBOD AANGEEFT. SCHAKEL ALTIJD DE DUIKCOMPUTER IN OM DE RESTERENDE DUUR VAN HET VLIEGVERBOD TE CONTROLEREN VOORDAT U GAAT VLIEGEN! Het risico op DCS kan sterk toenemen wanneer u tijdens het vliegverbod gaat vliegen of naar een grotere hoogte reist. Lees de aanbevelingen van Divers Alert Network (DAN). Geen enkele regel voor vliegen na het duiken is een garantie voor het volledig voorkomen van decompressieziekte!**

## 3.29. Suunto DM5 en Movescount

Met de Suunto DM5-software kunt u alle duiklogboeken volgen en analyseren, evenals uw toekomstige duiken plannen. Met DM5 kunt u de Suunto EON Core aanpassen en de firmware van het apparaat bijwerken. Download Suunto DM5 via [www.suunto.com/dm5](http://www.suunto.com/dm5).



**OPMERKING:** Het Mono-framework is nodig als u DM5 op een Mac gebruikt.

Movescount is een online sportgemeenschap die met Suunto DM5 is geïntegreerd. Via Movescount kunt u uw duiken met anderen delen.

### 3.29.1. Synchroniseren van logboeken en instellingen

Om uw logboeken en instellingen te kunnen synchroniseren, moet u eerst Suunto DM5 installeren (zie 3.29. *Suunto DM5 en Movescount*).

Logboeken downloaden van uw Suunto EON Core en instellingen synchroniseren:

1. Open Suunto DM5. Als u ook Suunto Moveslink gebruikt, sluit dan Moveslink af voor u doorgaat.
2. Sluit uw Suunto EON Core aan op de computer met de USB-kabel.
3. Wacht tot de synchronisatie is voltooid.

De nieuwe duiklogboeken zijn te zien in de DM5-lijst met **Dives** (Duiken) aan de linkerkant, gesorteerd op datum en tijd.

### 3.29.2. Firmware bijwerken

Suunto DM5 is verplicht om nieuwe firmware voor uw Suunto EON Core te installeren. Als een nieuwe firmwareversie beschikbaar is, wordt dat aan u gemeld als u de USB-kabel aansluit.

Voordat u de firmware gaat bijwerken, dient u eerst te controleren of de USB-kabel goed aangesloten is. De kabel mag pas worden verwijderd als het updateproces voltooid is.

Bekijk de video op *YouTube*.

Firmware bijwerken:

1. Kies de Suunto EON Core uit de lijst met apparaten in DM5. Als u ook Suunto Moveslink gebruikt, sluit dan Moveslink af voor u doorgaat.
2. Synchroniseer indien nodig.
3. Klik op bijwerken en wacht tot het updateproces voltooid is. Dit kan 10 minuten of langer duren.

## 3.30. Suunto Fused RGBM

De ontwikkeling van Suunto's decompressiemodel begon al in de jaren '80 toen Suunto het op de M-waarden gebaseerde model van Bühlmann implementeerde in de Suunto SME. Sinds die tijd heeft het onderzoek en ontwikkeling geen moment stilgestaan en is nog steeds in volle gang met bijdragen van zowel externe als interne experts.

Aan het einde van de jaren '90 implementeerde Suunto het RGBM (Reduced Gradient Bubble Model)-model van Dr. Bruce Wienke als aanvulling op het eerdere model gebaseerd op M-waarden. De eerste commerciële producten met deze functie waren de iconische Suunto Vyper en de Suunto Stinger. Door deze producten kon de veiligheid van de duiker aanzienlijk worden verbeterd, omdat hiermee een aantal duikomstandigheden buiten het bereik van de modellen met alleen opgelost gas werden aangepakt door:

- Doorlopende monitoring van meerdaagse duiken
- Berekenen van herhalingsduiken met korte tussenpozen
- Reageren op een duik die dieper ging dan de duik ervoor

- Aanpassen aan snelle opstijgingen waarin een grote hoeveelheid microbelletjes ('stille bellen') worden opgebouwd
- Consistentie inbouwen met daadwerkelijke natuurkundige wetten van gaskinetica.

In Suunto Fused™ RGBM worden de weefsel-halfwaardetijden afgeleid van Wienke's FullRGBM waarin het menselijke lichaam wordt weergegeven als vijftien verschillende weefselgroepen. FullRGBM kan deze aanvullende weefsels gebruiken en het vormen van gas evenals het ontgassen veel nauwkeuriger weergeven. De hoeveelheden stikstof en helium verzadiging en ontzadiging in het weefsel, worden onafhankelijk van elkaar berekend.

het grote pluspunt van Suunto Fused RGBM is een aanvullende bescherming bieden door het vermogen om zich aan te passen aan vele verschillende situaties. Voor recreatieve duikers kan dit iets langere geen-decompressietijden opleveren, afhankelijk van de gekozen persoonlijke instellingen. Voor technische duikers met een met open circuit duikset biedt dit de mogelijkheid om gasmengsels met helium te gebruiken. Mengsels met helium bieden kortere opstijgtijden tijdens diepere en langere duiken. En als laatste is het Suunto Fused RGBM-algoritme voor duikers die rebreathers gebruiken een perfect hulpmiddel als duikcomputer voor niet-gemonitorde duiken met instelpunten (set points).

### 3.30.1. Veiligheid voor de duiker

Omdat alle decompressiemodellen zuiver theoretisch zijn en niet daadwerkelijk het lichaam van de duiker kunnen monitoren, kan geen enkel compressiemodel garanderen dat DCS niet zal optreden. Experimenten hebben aangetoond dat het lichaam zich tot op zekere hoogte aanpast aan decompressie als iemand doorlopend en regelmatig duikt. Er zijn twee instellingen voor persoonlijke aanpassingen (P-1 en P-2) beschikbaar voor duikers die doorlopend duiken en bereid zijn meer persoonlijk risico te nemen.

**⚠ LET OP:** *Gebruik altijd dezelfde instellingen voor persoonlijke en hoogteaanpassingen voor de daadwerkelijke duik en voor het plannen ervan. Verhogen van de instellingen voor persoonlijke aanpassingen ten opzichte van de geplande instellingen, evenals het verhogen van hoogteaanpassingen, kan leiden tot langere decompressietijden en daardoor tot de noodzaak van een groter volume aan benodigd gas. Er kan een tekort optreden aan ademgas onder water als uw instellingen voor persoonlijke aanpassingen zijn veranderd nadat het duikplan werd ingesteld.*

### 3.30.2. Duiken op hoogte

De atmosferische druk in hoger gelegen omgevingen is lager dan op zeeniveau. Nadat u naar een hoger gelegen omgeving bent gereisd, zal er meer stikstof in uw lichaam aanwezig zijn in vergelijking met de bestaande, evenwichtige situatie op uw oorspronkelijke hoogte. Deze extra stikstof wordt langzaam vrijgegeven en later zal dit evenwicht weer worden bereikt. Wij raden u aan om te acclimatiseren op de nieuwe hoogte door tenminste drie uur te wachten voordat u gaat duiken.

Voordat u op hoogte gaat duiken, moet u de hoogte-instellingen van uw duikcomputer aanpassen zodat in de berekeningen met deze hoogte rekening gehouden wordt. De maximale gedeeltelijke stikstofdruk die is toegestaan in het rekenkundige model van de duikcomputer, wordt verminderd overeenkomstig de lagere omgevingsdruk.

Als gevolg daarvan zullen de limieten voor de geen-compressiestop aanzienlijk worden verminderd.

**⚠ WAARSCHUWING:** *SELECTEER DE JUISTE HOOGTE-INSTELLING! Als u op meer dan 300 m/1000 ft boven de zeespiegel gaat duiken, moet de hoogte correct ingesteld worden om de duikcomputer de juiste decompressiestatus te laten berekenen. De duikcomputer is niet bedoeld voor gebruik op meer dan 3000 meter /10000 ft boven de zeespiegel. Als u niet de juiste hoogte hebt ingesteld of boven de maximale hoogtelimiet gaat duiken, zijn de duik- en planningsgegevens foutief.*

### 3.30.3. Zuurstofblootstelling

De berekeningen voor zuurstofblootstelling zijn gebaseerd op tabellen en principes die zijn vastgelegd in de huidige, algemeen geaccepteerde blootstellingtijden. Daarnaast gebruikt de duikcomputer verschillende methoden om de zuurstofblootstelling zo behoudend mogelijk in te schatten. Bijvoorbeeld:

- De weergegeven berekeningen voor zuurstofblootstelling worden omhoog afgerond naar het eerstvolgende percentage.
- De CNS%-limieten tot aan 1,6 bar (23,2 psi) zijn gebaseerd op de limieten in het NOAA Duikhandboek van 1991.
- Het monitoren van de OTU is gebaseerd op het dagelijkse tolerantieniveau voor de lange termijn en de herstelfactor is verlaagd.

Gegevens gerelateerd aan zuurstof die door de duikcomputer worden weergegeven, zijn ook zodanig opgezet dat alle waarschuwingen en meldingen getoond worden tijdens de overeenkomstige fasen van de duik. Bijvoorbeeld: de volgende informatie wordt voorafgaand en tijdens de duik gegeven als de computer in de Lucht/Nitrox- of Trimix-modus is ingesteld:

- Het geselecteerde O<sub>2</sub>% (en mogelijk helium %)
- CNS% en OTU
- Hoorbare meldingen als CNS% 80% bereikt en daarna een melding als de 100% limiet is overschreden
- Meldingen als OTU 250 heeft bereikt en daarna weer als de limiet van 300 is overschreden
- Hoorbaar alarm als de pO<sub>2</sub>-waarde over de vooraf ingestelde limiet gaat (hoog pO<sub>2</sub>-alarm)
- Hoorbaar alarm als de pO<sub>2</sub>-waarde < 0,18 is (laag pO<sub>2</sub>-alarm)

**⚠ WAARSCHUWING:** *WANNEER DE AANDUIDING VAN DE ZUURSTOFLIMIETWAARDE AANGEEFT DAT DE MAXIMALE LIMIET IS BEREIKT, DIENT U ONMIDDELIJK ACTIE TE ONDERNEMEN OM DE ZUURSTOVBLOOTSTELLING TE VERLAGEN. Als u geen actie onderneemt om de zuurstofblootstelling te verlagen nadat een CNS%/OTU-waarschuwing is afgegeven, kan dit het risico op zuurstofvergiftiging, letsel of de dood tot gevolg hebben.*

## 3.31. Flesdruk

Uw Suunto EON Core kan werken met meerdere Suunto Tank-POD's voor het draadloos meten en verzenden van de flesdruk.

Installeren en paren van een Suunto Tank-POD:

1. Installeer de Tank-POD zoals beschreven in de snelgids voor Tank-POD.
2. Wacht tot het groene led-lampje op de Tank-POD gaat knipperen.
3. Als uw Suunto EON Core een leeg scherm heeft, druk dan op een willekeurige knop om het te activeren.

4. Houd uw Suunto EON Core dicht bij uw Tank-POD.
5. Na een aantal seconden verschijnt een menu waarin het serienummer van de Tank-POD, de batterijstatus en de flesdruk is te zien. Kies het correcte gas voor die Tank-POD in het menu.

**⚠ WAARSCHUWING:** De indicatie van het batterijniveau die wordt getoond bij het koppelen van de Tank POD is slechts een benadering. Mogelijk raakt de POD-batterij sneller leeg dan de indicatie aangeeft.

Herhaal de bovenstaande procedure voor alle andere Tank-POD's en selecteer een ander gas voor elke POD.

**📖 OPMERKING:** U kunt geen andere Tank-POD koppelen als u geen tweede (of meerdere) gassen in de Suunto EON Core hebt gedefinieerd.

U kunt ook selecteren welke Tank-POD u wilt gebruiken voor elke gassoort, door een Tank-POD te selecteren voor het gewenste gas in het menu **Gas(sen)**. Als u deze methode gebruikt, dient u ervoor te zorgen dat de Tank-POD is geactiveerd door u ervan te verzekeren dat een uitlezing van de flesdruk op het scherm te zien is en dat dit binnen het bereik ligt. In het menu wordt de Tank-POD aangegeven met het serienummer dat op de Tank-POD wordt vermeld.

In het hoofdscherm voor de duik wordt maar één flesdruk getoond welke overeenkomt met het actieve gas. Als het gas verwisseld wordt, dan zal de weergegeven flesdruk overeenkomstig wijzigen.

**⚠ WAARSCHUWING:** Indien er meerdere duikers gebruik maken van Tank POD's, moet u altijd voordat u gaat duiken controleren of het POD-nummer van uw geselecteerde gas overeenkomt met het serienummer op uw POD.

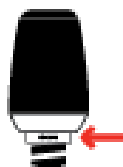

**📖 TIP:** Haal druk van de Tank-POD af wanneer u niet duikt om zo de gebruiksduur van de batterij te verlengen.

### 3.32. Timer

Suunto EON Core heeft een timer die kan worden gebruikt voor specifieke acties die getimed moeten worden tijdens het duiken of aan de oppervlakte. De timer wordt rechtsonder getoond als een item waardoor gebladerd kan worden.

**📖 OPMERKING:** De timer kan ook aangepast worden naar een analoge stijl in het midden van de display.

Gebruik van de timer:

1. Druk op de bovenste knop om de timer te starten tijdens het duiken.
2. Druk nogmaals op de bovenste knop om de timer te pauzeren tijdens het duiken.
3. Houd de bovenste knop ingedrukt om de timer te resetten.

Het starten en stoppen van de timer wordt in het duiklogboek opgeslagen.

### 3.33. Watercontacten

Het watercontact bevindt zich aan de zijkant van de kast bij de USB-kabelingang. Als u onder water bent, fungeert de geleidbaarheid van het water als verbinding tussen de contactpolen. Suunto EON Core wisselt naar de duikstatus als water wordt waargenomen en de dieptemeter waterdruk waarneemt op 1,2 m (4 ft).

## 4. Verzorging en ondersteuning

### 4.1. Richtlijnen voor gebruik

Spring voorzichtig met uw Suunto EON Core om. De gevoelige interne elektronische componenten kunnen worden beschadigd als het apparaat valt of anderszins niet correct wordt behandeld.

Wanneer u reist met uw duikcomputer, zorg er dan voor dat hij veilig verpakt in uw ruim- of handbagage zit. Hij moet in een tas of andere container worden geplaatst waarin hij niet rond kan bewegen, geen schokken ontvangt en nergens tegen aan kan stoten.

Probeer uw Suunto EON Core niet zelf te openen of te repareren. Als er problemen zijn met het apparaat, neem dan contact op met het dichtstbijzijnde bevoegde Suunto Service Center.

 **WAARSCHUWING:** *CONTROLEER HET INSTRUMENT OP WATERDICHTHEID! Vocht in het instrument of het batterijvak leidt tot ernstige schade aan het apparaat. Alleen een erkend Suunto-servicecentrum mag onderhoud of reparaties uitvoeren.*

Na gebruik dient u de duikcomputer af te spoelen en te drogen. Spoel het apparaat zorgvuldig af als u in zout water gedoken hebt.

Let vooral op de druksensoren, watercontacten, drukknoppen en de USB-kabelingang. Als u de USB-kabel gebruikt voordat u de duikcomputer gaat afspoelen, moet de kabel (uiteinde van het apparaat) ook worden afgespoeld.

U kunt de computer na gebruik spoelen met zoet water en milde zeep en de behuizing zorgvuldig met een vochtige zachte doek of zeemdoek afnemen.

 **OPMERKING:** *Laat uw Suunto EON Core nooit in een emmer met water liggen (om af te spoelen). De display blijft ingeschakeld onder water en verbruikt dan ook batterijspanning.*

Gebruik alleen originele Suunto-accessoires; schade veroorzaakt door niet-originele accessoires valt niet onder de garantie.

 **WAARSCHUWING:** *Gebruik geen perslucht of waterslangen onder hoge druk om uw duikcomputer te reinigen. Deze kunnen de druksensor in de duikcomputer permanent beschadigen.*

 **TIP:** *Vergeet niet om uw Suunto EON Core op [www.suunto.com/support](http://www.suunto.com/support) te registreren. Zo komt u ook voor gepersonaliseerde ondersteuning in aanmerking.*

### 4.2. Installeren krasbescherming

Gebruik de bijgeleverde krasbescherming om uw Suunto EON Core tegen krassen te kunnen beschermen.

Installeren van de krasbescherming:

1. Zorg ervoor dat het glas van de display schoon en droog is.
2. Haal de beschermlaag van de ene zijde af.
3. Plaats de zelfklevende zijde op het ene uiteinde van de display.
4. Haal de beschermlaag van de andere zijde af.
5. Druk mogelijke luchtballen weg met een zacht hulpmiddel dat een rechte kant heeft.

Bekijk de video op: [YouTube](#).

### 4.3. Band wisselen naar een koord

U kunt indien gewenst wisselen tussen een polsband en een koord. Het koord wordt als optie geleverd.

Zo installeert u het koord:

1. Verwijder beide uiteinden van de band en haal de veerbouten uit de banduiteinden.
2. Steek de veerbouten in de koordadapters en bevestig de koordadapters.
3. Voer het koord door de beide adapters.
4. Maak een veilige knoop aan het einde van het koord en knip de rest af.

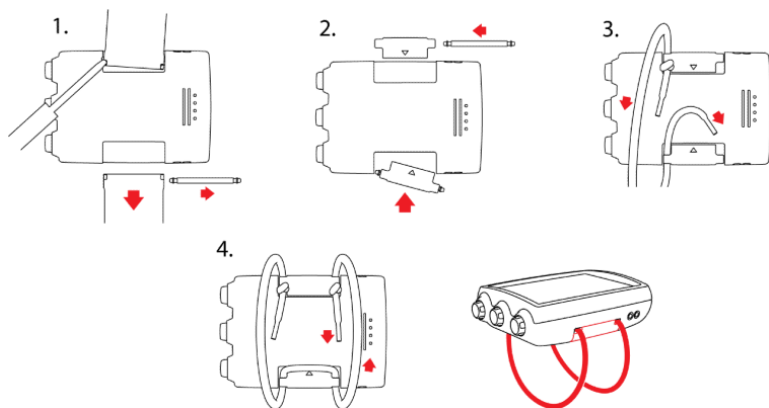

### 4.4. Batterij opladen

Laad uw Suunto EON Core op met de bijgeleverde USB-kabel. Als de batterij bijna leeg is, zal de display donker blijven tijdens het laden totdat een bepaald batterijniveau bereikt is. Tijdens het opladen van het apparaat knippert er een rood ledlampje naast de display.

**⚠ LET OP:** Gebruik de USB-kabel NIET als de Suunto EON Core nat is. Dit kan een elektrische storing veroorzaken. Zorg ervoor dat de kabelconnector en het gebied van de connectorpen op het apparaat beide droog zijn. Als u een beschermende hoes gebruikt, verwijder deze dan van het gebied van de connectorpen om eventueel achtergebleven waterdruppels te verwijderen.

**📖 OPMERKING:** Tijdens het laden kunt u een lichte prikkeling voelen als u de metalen behuizing van de computer en de Suunto EON Core aanraakt. Dit wordt veroorzaakt door een kleine elektrische stroom die ontstaat als de stekker van de computer geen aarding heeft.

**⚠ LET OP:** Zorg ervoor dat de aansluiting van de USB-kabel NIET een geleidend oppervlak aanraakt. Hierdoor kan de kabel kortsluiten en daardoor onbruikbaar worden.

Oplaadbare batterijen hebben een beperkt aantal oplaadcycli en moeten uiteindelijk worden vervangen. De batterij mag alleen vervangen worden door een erkend Suunto Service Center.



## 4.5. Ondersteuning

Voor aanvullende ondersteuning bezoekt u [www.suunto.com/support](http://www.suunto.com/support). U vindt daar een uitgebreide verzameling met ondersteunend materiaal, inclusief Vragen en Antwoorden en instructievideo's. U kunt ook direct vragen stellen aan Suunto of de professionele ondersteuning van Suunto e-mailen of bellen.

Er zijn ook vele instructievideo's te zien op het Suunto YouTube-kanaal via [www.youtube.com/user/MovesCountbySuunto](http://www.youtube.com/user/MovesCountbySuunto).

Wij raden u aan om uw product te registreren via [www.suunto.com/support/](http://www.suunto.com/support/) om de beste ondersteuning van Suunto te ontvangen die is afgestemd op uw situatie.

Ondersteuning van Suunto vindt u als volgt:

1. Ga eerst naar Suunto.com ([www.suunto.com/support](http://www.suunto.com/support)) om te zien of uw vraag al een keer gesteld/beantwoord is.
2. Indien u het antwoord op een vraag niet online kunt vinden, dien dan een vraag in via het formulier dat u kunt vinden op: [suunto.com/support](http://suunto.com/support).
3. Bel met Suunto. Bekijk de meest recente lijst met telefoonnummers op de laatste pagina van deze gids of via [www.suunto.com/support](http://www.suunto.com/support). De deskundige medewerkers van de klantenondersteuning van Suunto helpen u en indien nodig, lossen ze het probleem met uw product tijdens het telefoongesprek op.

## 4.6. Weggooien en recyclen

Gooi het apparaat weg in overeenstemming met de plaatselijke wet- en regelgeving voor elektronisch afval en batterijen. Gooi het apparaat niet weg met het normaal huishoudelijk afval. Als u wilt, kunt u het apparaat terugbrengen naar uw dichtstbijzijnde Suunto-verkoper.

Het onderstaande symbool geeft aan dat dit apparaat binnen de Europese Unie moet worden weggegooid in overeenstemming met de richtlijn voor afgedankte elektrische en elektronische apparatuur (AEEA). Volg de lokale praktijken van de lidstaten voor het inzamelen van elektronisch afval op.



De juiste inzameling en recycling van batterijen en elektronische apparaten helpt om hulpbronnen te besparen en minimaliseert de impact ervan op het milieu.

## 5. Referentie

### 5.1. Technische specificaties

#### Afmetingen en gewicht:

- Lengte: 80 mm / 3,15 in
- Breedte: 55 mm / 2,17 in
- Hoogte: 21 mm / 0,83 in
- Gewicht: 154 g / 5,43 oz

#### Bedrijfsomstandigheden

- Normaal hoogtebereik: 0 tot 3000 m / 10.000 ft boven zeeniveau
- Bedrijfstemperatuur: 0 °C tot 40 °C / 32 °F tot 104 °F
- Opslagtemperatuur: -20 °C tot +50 °C / -4 °F tot +122 °F
- Onderhoudscyclus: 500 duikuren of twee jaar, wat er eerder plaatsvindt



**OPMERKING:** Laat uw duikcomputer niet in direct zonlicht liggen!

#### Dieptemeter

- Druksensor met temperatuurcompensatie
- Nauwkeurig tot 80 m (262 ft) in overeenstemming met EN 13319
- Bereik diepteweergave: 0 tot 300 m (0 tot 984 ft)
- Resolutie: 0,1 m van 0 tot 100 m (1 ft van 0 tot 328 ft)

#### Temperatuurweergave

- Resolutie: 1 °C / 1,5 °F
- Weergavebereik: -20 tot +50 °C / -4 tot +122 °F
- Nauwkeurigheid:  $\pm 2$  °C /  $\pm 3,6$  °F binnen 20 minuten van een temperatuurwisseling

#### Getoond in de duikmodus voor gemengd gas

- Helium %: 0–95
- Zuurstof %: 5-99
- Weergave partiële zuurstofdruk: 0,0–3,0 bar
- CNS%: 0-500% met 1% resolutie
- OTU: 0-500

#### Andere weergaven

- Duiktijd: 0 tot 999 min.
- Oppervlaktetijd: 0 tot 99 u 59 min.
- Duikteller: 0 tot 99 voor herhalingsduiken
- Nultijd/Geen-decompressietijd: 0 tot 99 min. (>99 boven 99)

- Opstijgtijd: 0 tot 999 min. (- - na 999)
- Plafonddieptes: 3,0 tot 150 m / 10 tot 492 ft

## Kalenderklok

- Nauwkeurigheid:  $\pm 25$  sec./maand (bij 20 °C/68 °F)
- 12/24 u weergave

## Kompas

- Nauwkeurigheid: +/- 15°
- Resolutie: 1°
- Max. kanteling: 45 graden
- Balans: globaal

## Timer

- Nauwkeurigheid: 1 seconde
- Weergavebereik: 0'00 – 99'59
- Resolutie: 1 seconde

## Logboek

- Meetfrequentie: 10 seconden
- Geheugencapaciteit: ongeveer 200 uur duiken

## Weefselberekeningsmodel

- Suunto Fused™ RGBM-algoritme (ontwikkeld door Suunto en Bruce R. Wienke, BSc, MSc, PhD)
- 15 weefselcompartimenten
- Halftijden van weefselcompartiment voor stikstof: 1, 2, 5, 10, 20, 40, 80, 120, 160, 240, 320, 400, 480, 560 en 720 min. De halftijden voor het opnemen en ontgassen zijn hetzelfde.
- Halftijden voor weefselcompartimenten worden gedeeld door een constante factor om de halftijden voor helium te verkrijgen.
- Gereduceerde gradiënt (variabele) M-waarden gebaseerd op duikgewoonten en overtredingen. De M-waarden worden berekend tot 100 uur na de duik
- Berekeningen van blootstellingwaarden (CNS% en OTU) zijn gebaseerd op de aanbevelingen van R.W. Hamilton, PhD en op dit moment geldende tabellen en principes betreffende tijdslimieten voor blootstelling.

## Batterijtype:

- oplaadbaar lithium-ion
- Levensduur batterij: volledig opgeladen, min. 16 uur duiktijd

De volgende omstandigheden hebben invloed op de verwachte levensduur van de batterij:

- De omstandigheden waaronder het instrument wordt gebruikt en opgeslagen (bijvoorbeeld temperatuur/koude omstandigheden). Bij temperaturen van lager dan 10 °C/ 50 °F is de verwachte levensduur van de batterij rond 50- 75% van de duur bij 20 °C/68 °F.
- De kwaliteit van de batterij. Sommige lithiumbatterijen kunnen onverwacht leeglopen en dit kan niet vooraf worden getest.



**OPMERKING:** Lage temperaturen of interne oxidatie van de batterij kan een waarschuwing over de batterij oproepen, zelfs al is er nog voldoende voeding aanwezig. In dat geval verdwijnt de waarschuwing als de duikmodus weer wordt geactiveerd.

## Radiozenderontvanger

- Compatibel met Bluetooth® Smart
- Frequentiebereik 2.402-2.480 MHz
- Maximaal outputvermogen: <4 dBm
- Bereik: ~3 m/9,8 ft

## Onderwater radiozenderontvanger

- Frequentiebereik: enkel kanaal 123 kHz
- Maximaal outputvermogen: 360 mW
- Bereik: 1,5 m / 4,9 ft

## Fabrikant

Suunto Oy

Tammiston Kauppatie 7 A

FI-01510 Vantaa FINLAND

## 5.2. Naleving

### 5.2.1. EU-radiorichtlijn

Hierbij verklaart Suunto Oy dat radioapparatuur van het type DW171 voldoet aan Richtlijn 2014/53/EU. De volledige tekst van de EU-conformiteitsverklaring vindt u hier terug: [www.suunto.com/EUconformity](http://www.suunto.com/EUconformity).

### 5.2.2. EU Persoonlijke beschermingsmiddelen

De combinatie van de Suunto EON Core met de Suunto Tank-POD is een persoonlijk beschermingsmiddel in de zin van Richtlijn 89/686/EEG. De aangemelde instantie nr. 0078, Institut National de la Plongée Professionnelle, Entrée 3 - Port de la Pointe Rouge, 13008 MARSEILLE, Frankrijk, heeft het EG-type-onderzoek overeenkomstig de bovengenoemde combinatie uitgevoerd en heeft de overeenstemming met de Europese norm EN 250:2014 gewaarborgd. De certificering is tot op een diepte van 50 m zoals gedefinieerd in de EN250:2014-richtlijn.

### 5.2.3. EU-dieptemeternorm

EN13319 is een Europese dieptemeternorm. Suunto-duikcomputers zijn ontworpen om te voldoen aan deze norm.

### 5.2.4. FCC naleving

Dit toestel voldoet aan deel 15 van de FCC-regelgeving. De werking ervan is onderhevig aan de volgende twee voorwaarden:

- (1) dit apparaat mag geen schadelijke interferentie veroorzaken, en
- (2) dit apparaat moet ongevoelig zijn voor eventuele ontvangen interferentie, waaronder ook interferentie die onjuist functioneren kan veroorzaken. Dit product is getest op naleving van de FCC-standaarden en is bedoeld voor gebruik in huis of kantoor.

Wijzigingen of aanpassingen die niet expliciet door Suunto zijn goedgekeurd kunnen uw machtiging om dit apparaat onder de FCC-regelgeving te gebruiken ongeldig maken.

### 5.2.5. IC

Dit apparaat voldoet aan de RSS-norm(en) voor licenties van Industry Canada. De werking ervan is onderhevig aan de volgende twee voorwaarden:

- (1) dit apparaat mag geen interferentie veroorzaken, en
- (2) dit apparaat moet ongevoelig zijn voor eventuele ontvangen interferentie, waaronder ook interferentie die onjuist functioneren kan veroorzaken.

## 5.3. Handelsmerk

Suunto EON Core logo's en andere handelsmerken van het merk Suunto, evenals modelnamen, zijn geregistreerde en niet-geregistreerde handelsmerken van Suunto Oy. Alle rechten voorbehouden.

## 5.4. Patentverklaring

Dit product wordt beschermd door de volgende patenten, octrooiaanvragen en de bijbehorende nationale rechten: US 13/803,795, US 13/832,081, US 13/833,054, US 14/040,808, US 7,349,805, en US 86608266.

Aanvullende patentaanvragen kunnen ingediend zijn.

## 5.5. Wereldwijde beperkte garantie

Suunto garandeert dat Suunto of een door Suunto geautoriseerd servicecentrum (hierna te noemen servicecentrum) gedurende de garantieperiode, ter eigen beoordeling, defecten in materialen of uitvoering gratis zal herstellen door a) reparatie, b) vervanging of c) terugbetaling, onderhevig aan de voorwaarden en condities van deze internationale beperkte garantie. Deze wereldwijde beperkte garantie is geldig en afdwingbaar ongeacht het land van aankoop. De wereldwijde beperkte garantie heeft geen invloed op uw juridische rechten, zoals verleend onder dwingend nationaal recht dat van toepassing is op de verkoop van consumentengoederen.

## Garantieperiode

De wereldwijde beperkte garantieperiode begint op de datum van de oorspronkelijke aankoop in de winkel.

De garantieperiode is twee (2) jaar voor producten en draadloze duikzenders tenzij anders aangegeven.

De garantieperiode is een (1) jaar voor accessoires inclusief, maar niet beperkt tot draadloze sensoren en zenders, opladers, kabels, oplaadbare batterijen, riemen, armbanden en slangen.

## Uitsluitingen en beperkingen

Onder deze wereldwijde beperkte garantie bestaat geen dekking voor:

1. a. normale slijtage zoals krassen, slijtplekken of veranderingen in kleur en/of materiaal van niet-metaalachtige riemen, b) gebreken veroorzaakt door hardhandige hantering, of c) gebreken of schade die voortvloeien uit gebruik anders dan bedoeld of aanbevolen, slecht onderhoud, nalatigheid, en ongelukken zoals laten vallen of stoten;
2. documentatiemateriaal en verpakking;
3. defecten of beweerde defecten die veroorzaakt zijn door het gebruik met een product, accessoire, softwaretoepassing en/of service die niet is geproduceerd of geleverd door Suunto;
4. niet-oplaadbare batterijen.

Suunto garandeert niet dat het product ononderbroken of zonder fouten zal werken, of dat het product zal werken in combinatie met enige hardware of software die door een derde partij wordt geleverd.

Deze wereldwijde beperkte garantie is niet afdwingbaar indien het product of de accessoire:

1. meer geopend is dan het bedoelde gebruik;
2. gerepareerd is met gebruik van niet geautoriseerde reserveonderdelen; aangepast of gerepareerd is door een niet geautoriseerd servicecentrum;
3. het serienummer is verwijderd, is gewijzigd of op enigerlei wijze onleesbaar is gemaakt, zoals bepaald naar goeddunken van Suunto; of
4. is blootgesteld aan chemicaliën, inclusief maar niet beperkt tot zonnecrème en insectenafweermiddel.

## Toegang tot de Suunto garantieservice

U kunt alleen aanspraak maken op de garantieservice van Suunto als u in het bezit bent van een aankoopbewijs. U moet tevens uw product online registreren op [www.suunto.com/mysuunto](http://www.suunto.com/mysuunto) om wereldwijd gebruik te maken van internationale garantieservices. Voor instructies over het verkrijgen van de garantieservice gaat u naar [www.suunto.com/warranty](http://www.suunto.com/warranty), neemt u contact op met uw lokale geautoriseerde Suunto-leverancier of belt u het Suunto Contact Center.

## Beperkte aansprakelijkheid

Binnen het maximale vermogen zoals in de van toepassing zijnde wet- en regelgeving is opgenomen, is deze wereldwijde beperkte garantie uw enige en exclusieve rechtsmiddel en vervangt alle andere garanties zowel impliciet als expliciet. Suunto kan niet aansprakelijk

worden gehouden voor bijzondere, incidentele of gevolgschade of schadevergoedingen, inclusief maar niet beperkt tot verlies van verwachte voordelen, verlies van gegevens, kapitaalkosten, kosten van vervangende apparatuur of voorzieningen, claims van derden, schade aan eigendommen als gevolg van de aankoop of het gebruik van het item of als gevolg van garantiebreuk, nalatigheid, benadeling of enige juridische of billijke grondslag, zelfs als Suunto op de hoogte was van de kans op dergelijke schade. Suunto kan niet aansprakelijk worden gehouden voor vertraging bij het verlenen van garantieservice.

## 5.6. Copyright

Copyright © Suunto Oy. Alle rechten voorbehouden. Suunto, productnamen van Suunto, de logo's en andere handelsmerken van het merk Suunto, evenals modelnamen, zijn geregistreerde en niet-geregistreerde handelsmerken van Suunto Oy. Dit document en zijn inhoud zijn eigendom van Suunto Oy en zijn uitsluitend bedoeld voor gebruik door cliënten teneinde kennis en informatie te verwerven aangaande de werking van Suunto producten. De inhoud mag niet worden gebruikt of verspreid voor andere doeleinden en/of op andere wijze worden gecommuniceerd, vrijgegeven of gereproduceerd zonder voorafgaande toestemming van Suunto Oy. Ondanks het feit dat wij zo zorgvuldig mogelijk zijn geweest in de samenstelling en accuraatheid van de informatie in dit document, kan hier geen garantie van accuraatheid aan worden ontleend of verondersteld. De inhoud van dit document is zonder kennisgeving vooraf, onderhevig aan wijzigen. De meest recente versie van deze documentatie kan worden gedownload via [www.suunto.com](http://www.suunto.com)

## 5.7. Duikterminologie

Term	Uitleg
Duiken op hoogte	Een duik die wordt uitgevoerd op een hoogte die 300 m (1000 ft) of meer boven zeeniveau plaatsvindt.
Opstijgsnelheid	De snelheid waarmee de duiker opstijgt naar de oppervlakte.
Opstijgtijd	De minimale hoeveelheid tijd die nodig is om de oppervlakte te bereiken tijdens een duik met decompressiestops.
CCR	Rebreather met gesloten circuit. Persluchtinstrument dat het uitgedemde gas recyclet
Plafond	Tijdens een duik met decompressiestops is dit de laagste diepte tot waar een duiker mag opstijgen, op basis van de berekende lading inert gas.
CNS	Zuurstofvergiftiging van het centraal zenuwstelsel (Central nervous system toxicity). Vergiftiging veroorzaakt door zuurstof. Kan verschillende neurologische symptomen veroorzaken. De belangrijkste is een epilepsie-achtige samentrekking die ertoe kan leiden dat de duiker verdrinkt.

<b>Term</b>	<b>Uitleg</b>
CNS%	Limiet voor het percentage van zuurstofvergiftiging van het centraal zenuwstelsel (Central nervous system toxicity).
Compartiment	Zie Weefselgroep
DCS	Decompressieziekte Een verzamelnaam voor aandoeningen die het directe of indirecte gevolg zijn van de vorming van stikstofbellen in de vloeistoffen of weefsels van het lichaam, veroorzaakt door onvoldoende beheerste decompressie
Decompressie	De tijd die men doorbrengt op de decompressiestop, of bereik, om een teveel aan opgenomen stikstof kwijt te raken en op natuurlijke wijze uit het lichaam te laten verdwijnen (ontgassen).
Decompressiebereik	Het dieptebereik tussen de ondergrens en het plafond waarin men tijdens een decompressieduik moet stoppen voordat men weer verder kan opstijgen.
Duikserie	Een hoeveelheid herhaalde duiken waarvan de duikcomputer aangeeft dat er enige stikstofopbouw aanwezig is. Als de stikstofopbouw op nul komt, zal de duikcomputer uitschakelen.
Duiktijd	De verstreken tijd tussen het verlaten van de oppervlakte om naar beneden te gaan en terugkeren naar de oppervlakte aan het einde van de duik.
Ondergrens (vloer)	De diepste diepte van een duik met decompressiestops waar de decompressie plaatsvindt.
He%	Heliumpercentage of aandeel helium in het ademgas.
MOD	Maximale werkingsdiepte (Maximum operating depth) van het ademgas is de diepte waarop de partiële zuurstofdruk ( $pO_2$ ) van het gasmengsel een veilige limiet overschrijdt.
Duik met meerdere niveaus	Een enkele of herhalingsduik waarbij de duiker niet de gehele duiktijd op de maximumdiepte doorbrengt en derhalve geen decompressielimieten heeft die niet uitsluitend zijn bepaald door de maximaal bereikte diepte.
Nitrox (Nx)	Een gasmengsel, bij het sportduiken, waarin zich meer zuurstof bevindt dan standaardlucht.



Term	Uitleg
No deco / Geen deco	Nultijd of geen-decompressielimiet. De maximale hoeveelheid tijd dat een duiker op een bepaalde diepte mag blijven, zonder dat decompressiestops nodig zijn tijdens de daaropvolgende opstijging.
Geen-decompressieduik	Elke duik waarin een directe ononderbroken opstijging naar de oppervlakte toegestaan is op elke moment.
Geen dec tijd / No dec time	Afkorting voor geen-decompressielimiet
OC	Open circuit. Persluchtinstrument dat het uitgeademde gas uitstoot.
OTU	Zuurstoftolerantie-eenheid (Oxygen tolerance unit). Wordt gebruikt om de waarde te meten van vergiftiging in het lichaam, veroorzaakt door teveel blootstelling aan partiële hoge zuurstofdruk. Veelvoorkomende symptomen zijn irritatie van het longweefsel, een brandend gevoel op de borst, hoesten en een verminderde vitale capaciteit van de longen.
O <sub>2</sub> %	Zuurstofpercentage of aandeel zuurstof in het ademgas. Standaardlucht bevat 21% zuurstof.
pO <sub>2</sub>	Partiële zuurstofdruk Beperkt de maximale diepte waarop een nitroxmengsel veilig kan worden gebruikt. De maximale partiële druklimiet voor duiken met verrijkte lucht is 1,4 bar. De partiële druklimiet voor noodsituaties is 1,6 bar. Duiken boven deze limiet brengt onmiddellijk het risico op zuurstofvergiftiging met zich mee.
Herhaalduik	Elke duik waarvan de decompressie-tijdlimieten worden beïnvloed door de achtergebleven stikstof die is opgenomen tijdens voorgaande duiken.
Achtergebleven stikstof	De hoeveelheid overtollige stikstof die in een duiker is achtergebleven na één of meerdere duiken.
RGBM	Reduced gradient bubble model. Modern algoritme voor het volgen van zowel opgeloste als vrije gassen in een duiker.
SCR	Semi-closed (Half gesloten) rebreather. Persluchtinstrument dat een deel van het uitgeademde gas recyclet
Scuba	Persluchtinstrument (Self-contained underwater breathing apparatus).

<b>Term</b>	<b>Uitleg</b>
Tijd boven water	De tijd die verloopt tussen het bereiken van de oppervlakte vanuit een duik en het beginnen met afdalen voor een volgende duik.
Weefselgroep	Theoretisch concept dat gebruikt wordt om lichaamsweefsels te gebruiken voor de samenstelling van decompressietabellen of -berekeningen.
Trimix	Een ademgasmengsel van helium, zuurstof en stikstof.





# SUUNTO CUSTOMER SUPPORT

1. [www.suunto.com/support](http://www.suunto.com/support)  
[www.suunto.com/mysuunto](http://www.suunto.com/mysuunto)
2. **AUSTRALIA (24/7)** +61 1800 240 498  
**AUSTRIA** +43 720 883 104  
**CANADA (24/7)** +1 855 624 9080  
**中国 (CHINA)** +86 400 661 1646  
**中国香港 (CHINA - Hong Kong)** +852 58060687  
**DENMARK (EN, SV)** +45 89872945  
**FINLAND** +358 9 4245 0127  
**FRANCE** +33 4 81 68 09 26  
**GERMANY** +49 89 3803 8778  
**ITALY** +39 02 9475 1965  
**JAPAN** +81 3 4520 9417  
**NETHERLANDS** +31 1 0713 7269  
**NEW ZEALAND (24/7)** +64 9887 5223  
**RUSSIA** +7 499 918 7148  
**SPAIN** +34 91 11 43 175  
**SWEDEN** +46 8 5250 0730  
**SWITZERLAND** +41 44 580 9988  
**UK (24/7)** +44 20 3608 0534  
**USA (24/7)** +1 855 258 0900

© Suunto Oy

Suunto is a registered trademark of Suunto Oy. All Rights reserved.